

Joie™

0-36 mesecev

mimzy™ recline

stolček za hranjenje

Navodila za uporabo

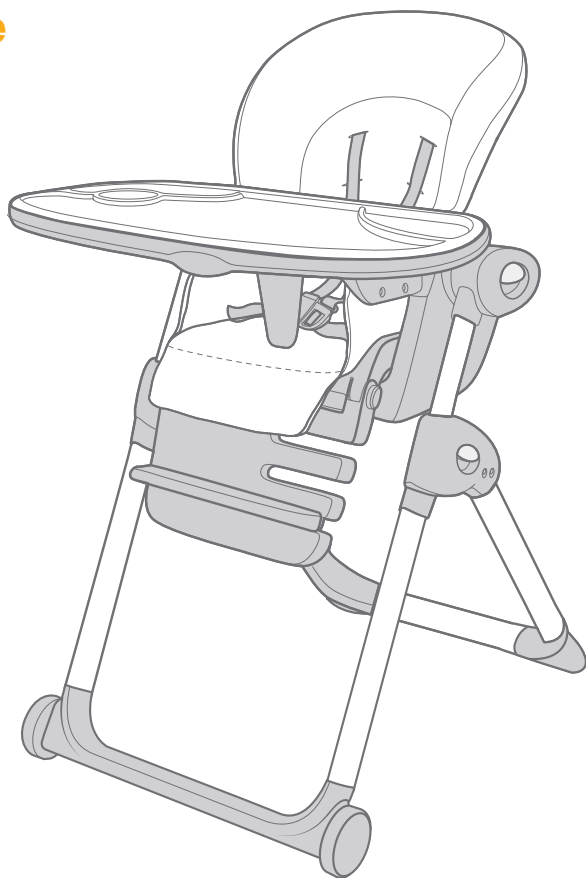

**POMEMBNO! SKRBNO PREBERITE
IN SHRANITE ZA NADALJNJO UPORABO**

Seznam sestavnih delov

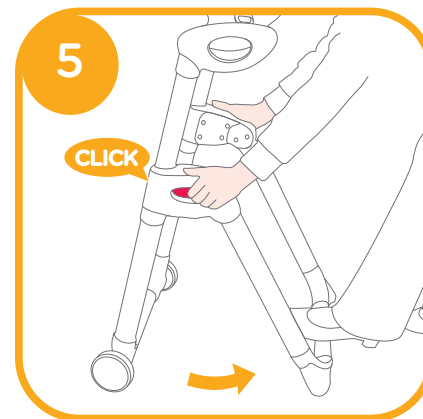
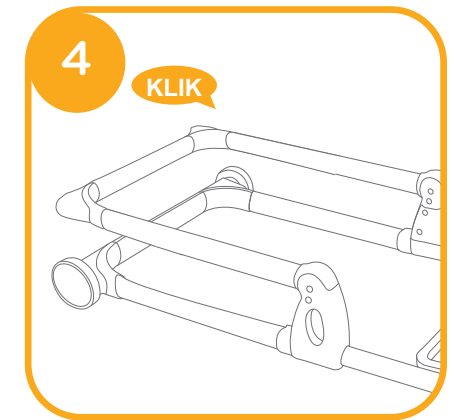
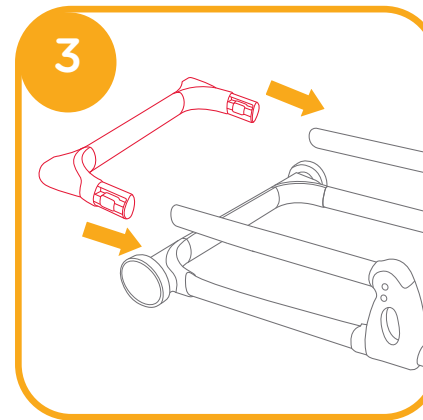
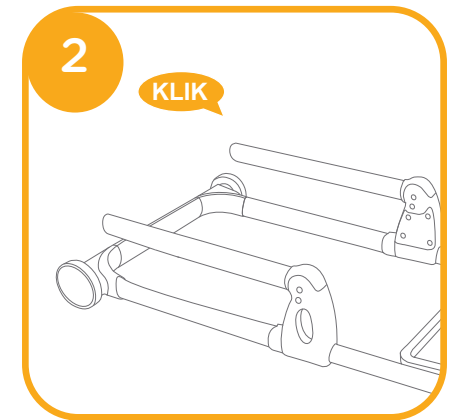
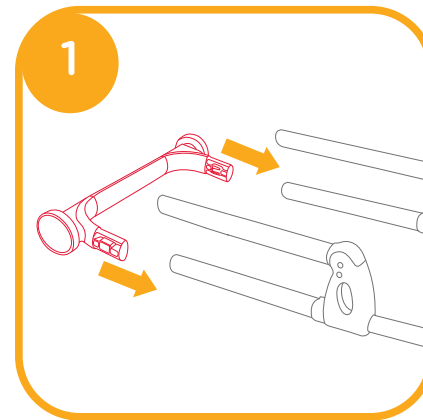
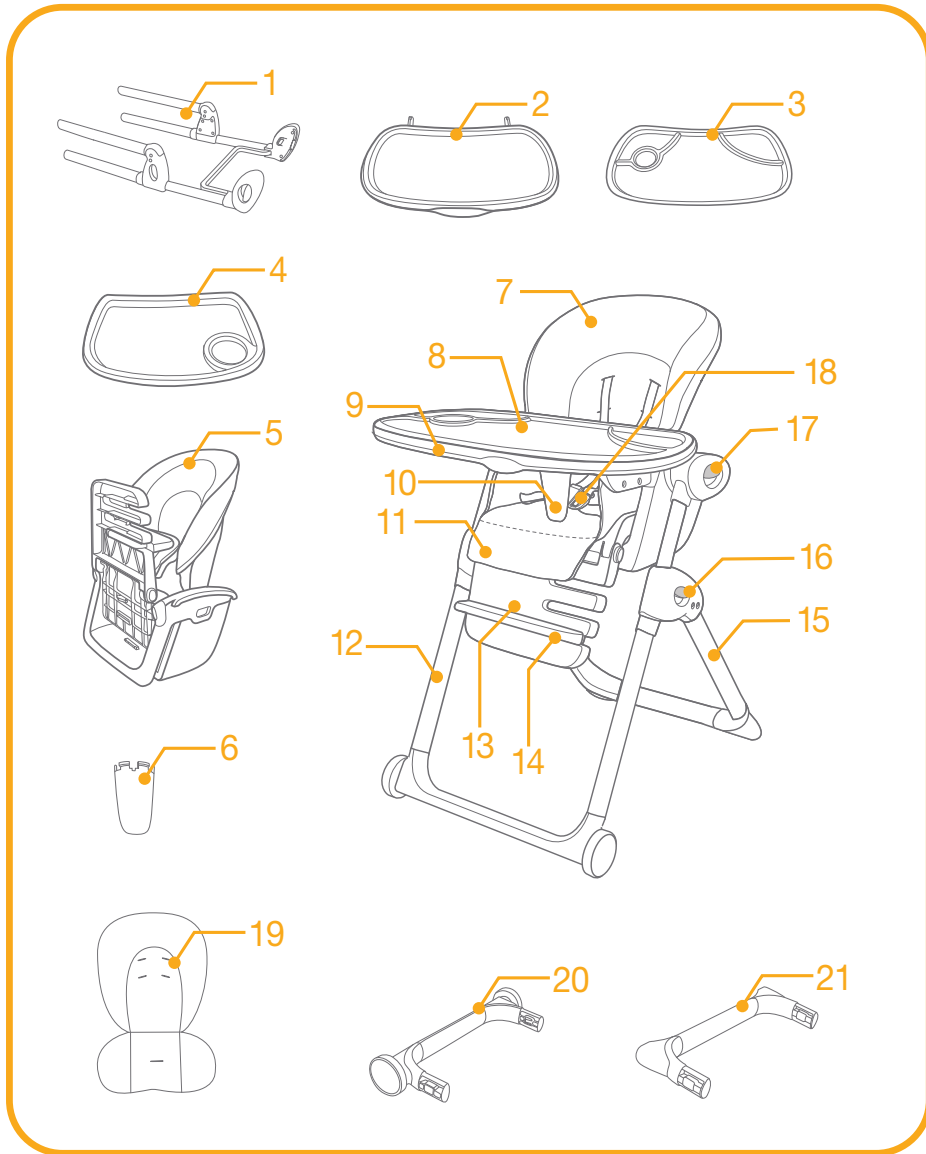

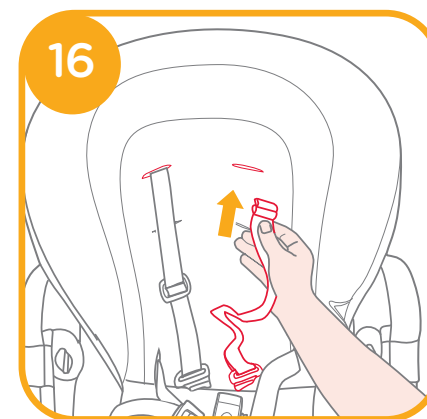
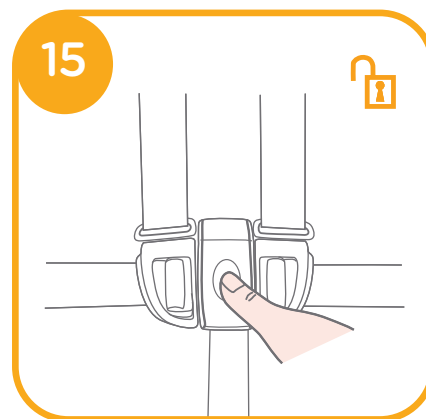
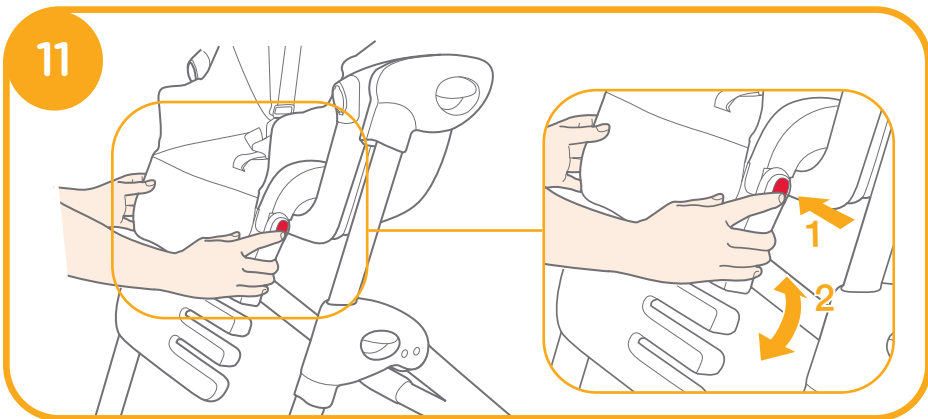
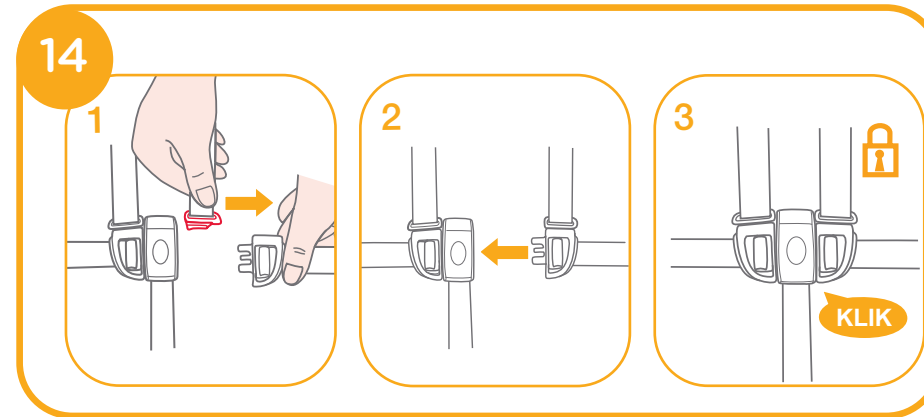
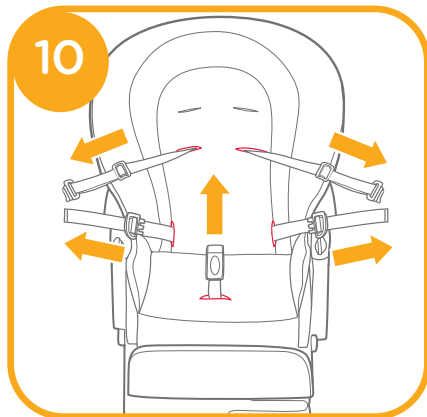
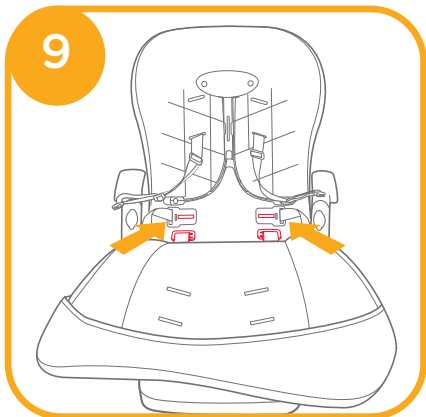
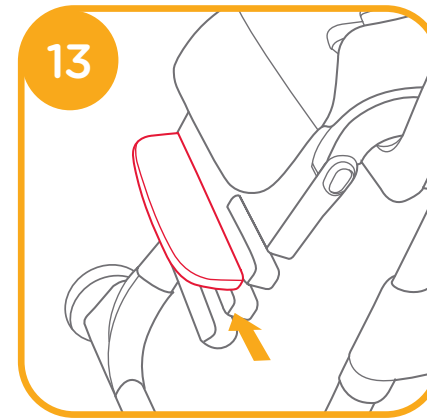
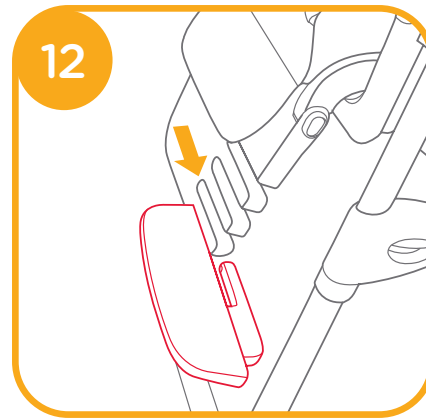
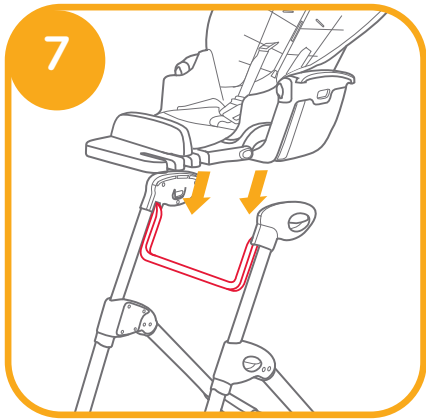

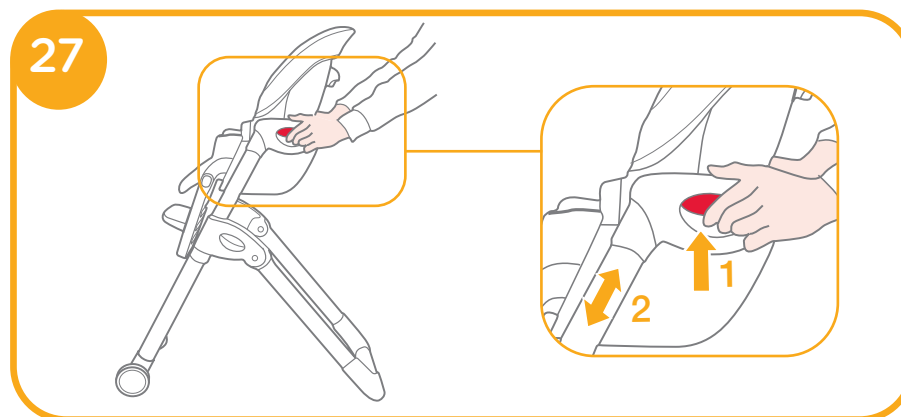
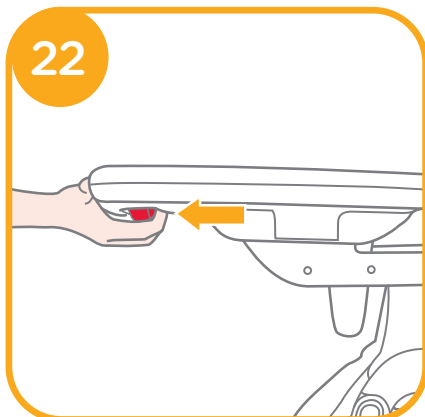
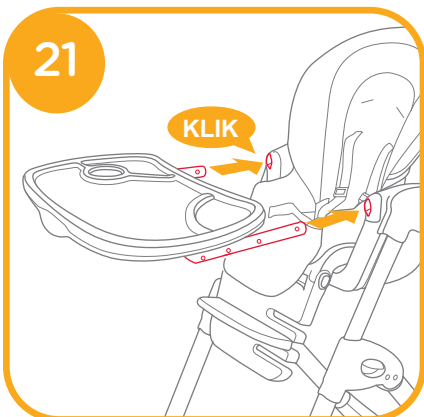
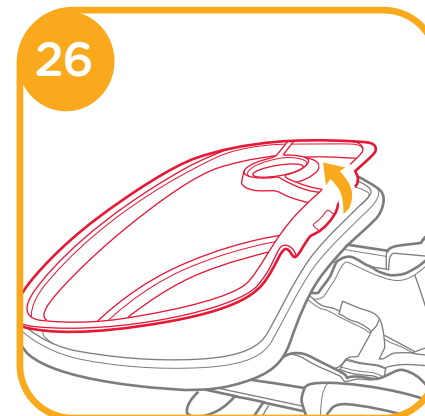
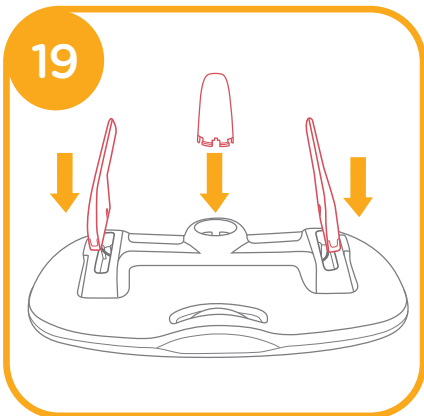
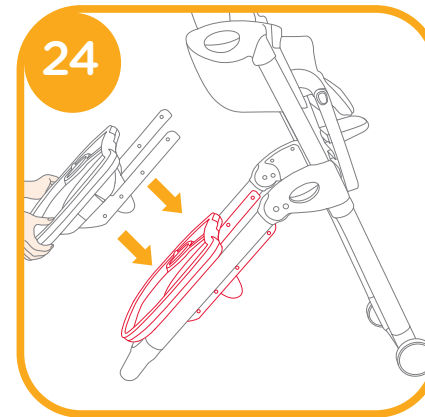
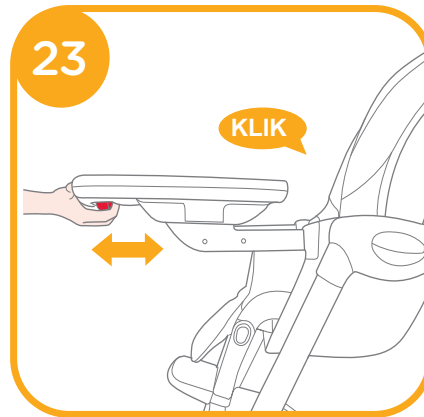
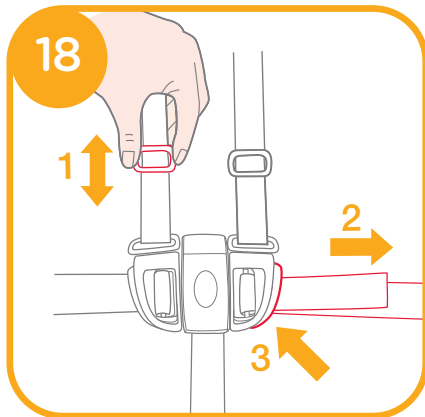
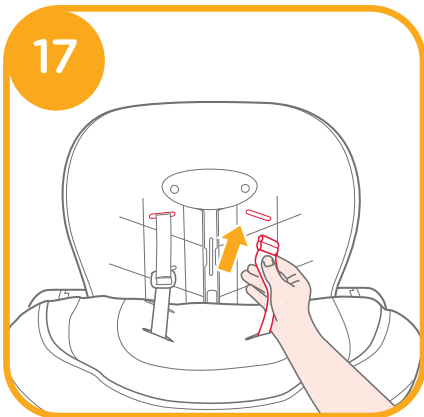

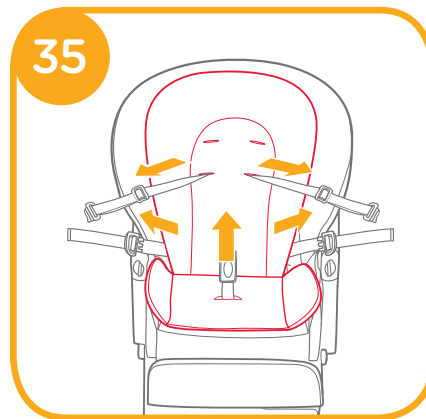
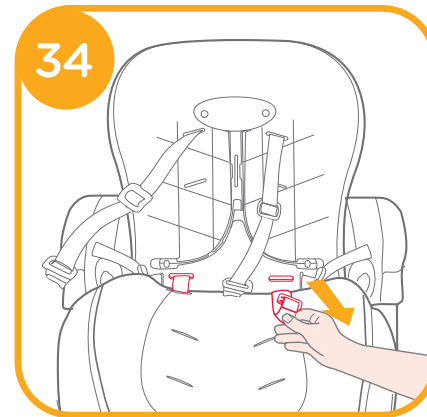
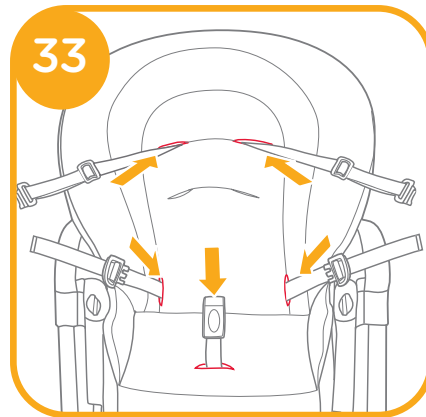
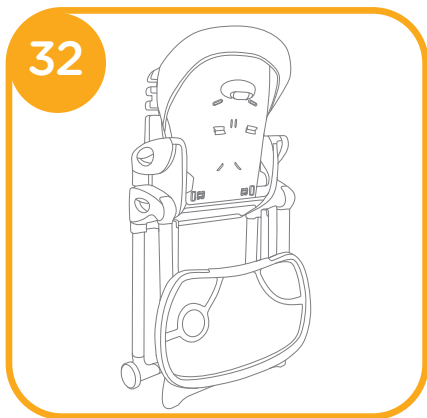
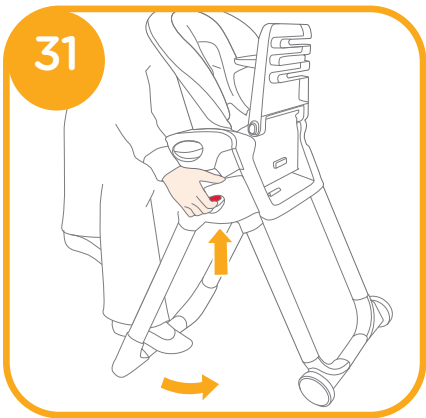
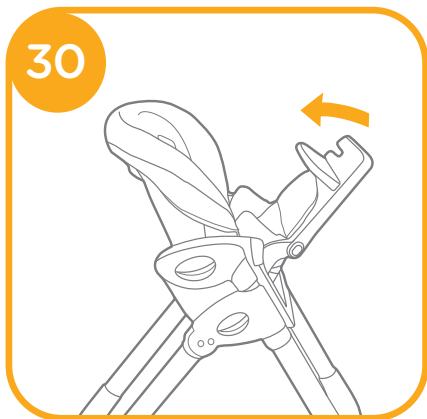
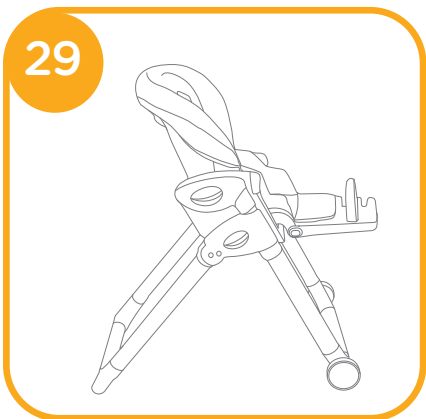
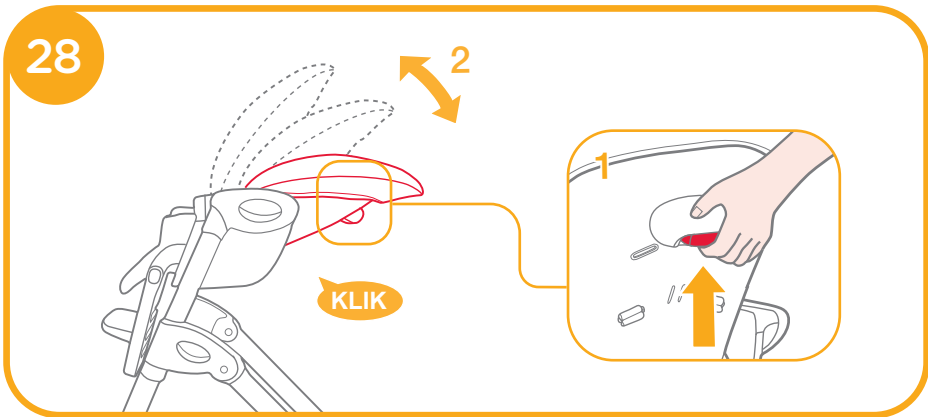

SI Dobrodošli pri Joie™

Čestitamo, da ste postali del družine Joie! Veseli nas, da smo postali del vašega življenja z vašim malčkom. Med uporabo stolčka za hranjenje Joie mimzy™ recline, vaš malček uživa v visoko kakovostnem, v celoti certificiranem stolčku za hranjenje, odobrenem po evropskih varnostnih standardih EN 14988:2017 +A1:2020 in EN 12790:2009. Izdelek je primeren za malčke, ki tehtajo največ 9 kg (približno 6 mesecev). Prosimo, da natančno preberete navodila in sledite vsakemu koraku ter tako zagotovite vašemu otroku prijetno izkušnjo in najboljšo zaščito.

POMEMBNO! SKRBNNO PREBERITE IN SHRANITE ZA NADALJNJO UPORABO

V nujnih primerih

V nujnih primerih ali v primeru nesreče je najbolj pomembno, da otroku nudite prvo pomoč in takojšnjo zdravniško oskrbo.

Seznam sestavnih delov

Pred sestavo se prepričajte, da so na voljo vsi sestavni deli. Če kak del manjka, se obrnite na lokalnega prodajalca. Za sestavo ne potrebujete orodja.

1 Okvir	9 Pladenj	16 Gumb za zlaganje
2 Pladenj	10 Opora za pladenj	17 Gumb za nastavitev višine
3 Pokrov pladnja	11 Sedežna blazina	18 Zaponka za 5-točkovni varnostni pas
4 Vložek za pladenj	12 Sprednja noga	19 Vložek za novorojenčka
5 Sedež	13 Opora za malčkova meča	20 Sprednja oporna noga
6 Opora za pladenj	14 Opora za nogice	21 Zadnja oporna noga
7 Opora za hrbet	15 Zadnja noga	
8 Pokrov pladnja		

OPOZORILA

- ! Izdelek mora sestaviti odrasla oseba.
- ! Otroka nikoli ne puščajte brez nadzora.
- ! Vedno uporabite sistem varnostnih pasov.
- ! Nevarnost padca: Preprečite, da bi vaš malček plezal na stolček.
- ! Izdelka NE uporabljajte, dokler niso vse komponente pravilno nameščene in prilagojene.
- ! Izdelka NE uporabljajte, če je kak del polomljen, strgan ali če manjka.
- ! Uporabljajte izključno dodatke in nadomestne dele, ki jih je odobril proizvajalec.
- ! Zavedajte se nevarnosti odprtega ognja in drugih virov intenzivna toplote v bližini stolčka.
- ! Zavedajte se nevarnosti prevrnitve stolčka, če se vaš malček lahko z nogicama odrine od mize ali kakega drugega stabilnega predmeta in pri tem nagne stolček.
- ! Da se izognete poškodbam, med raztegnitvijo in zlaganjem stolčka, otrokom ne pustite blizu.
- ! Če ta stolček uporabljate kot visok stolček za hranjenje, je primeren za malčke, ki že lahko sedijo sami, brez pomoči. Visok stolček je primeren za malčke do 3 let starosti oziroma težkim do največ 15 kg.
- ! Visok stolček uporabljajte ŠELE takrat, ko lahko vaš malček že sedi pokonci brez tuje pomoči.
- ! Če ga uporabljate kot nagibno zibelko, znaša maksimalna teža 9 kg (približno 6 mesecev). Ne uporabljajte ga kot nagibno zibelko, če vaš malček že lahko sedi brez pomoči.
- ! Kot nagibno zibelko ga je nevarno uporabljati na dvignjeni površini, npr. na mizi.
- ! Ta nagibna zibelka ni namenjena za daljša obdobja spanja.
- ! Nagibna zibelka ne more nadomestiti otroške posteljice ali prenosne posteljice. Če malček potrebuje spanec, ga položite v ustrezno posteljico ali prenosno posteljico.
- ! Malčka v ležečem ali pokončnem položaju vedno zavarujte s sistemom varnostnih pasov. Pladenj ni namenjen za zadržanje malčka v stolčku.
- ! NE dovolite otrokom, da bi se igrali s stolčkom ali okoli njega, če je v njem malček.
- ! Vedno ga postavite na ravno površino.
- ! Redno preverjajte varnost zaklepov in okovja.
- ! Redno pregledujte izdelek glede morebitnih poškodb okovja, ohlapnih spojev, manjkajočih delov ali ostrih robov.
- ! Za novorojenčka uporabite najbolj nagnjen položaj.

Sestava visokega stolčka

Pred sestavo in uporabo izdelka preberite vse napotke v navodilih.

Sestava oporne noge

1. Sprednjo oporno nogo pritrdite na sprednjo nogo **1**. Slišen »klik« vas opozori, da je sprednja oporna noga pritrjena na sprednjo nogo. **2**
2. Zadnjo oporno nogo pritrdite na zadnjo nogo **3**. Slišen »klik« vas opozori, da je zadnja oporna noga pritrjena na zadnjo nogo. **4**

Raztegnitev okvirja

1. Izvlecite zadnjo nogo tako daleč, da zaslišite »klik«.

Sestava sedeža

1. Raztegnite sedež. **6**
2. Sedež namestite na okvir **7**. Ko zaslišite »klik«, pomeni, da je sedež trdno in varno spojen z okvirjem. **8**
! Dvignite sedež, da se prepričate, da je čvrsto zataknen.

Sestava sedežne blazine

Pritrdite sedežno blazino tako, da sledite naslednjim korakom:

1. Raztegnite sedežno enoto.
2. Dve sidri sedežne blazine napeljite skozi odprtini na opori za hrbet. **9**
! Prepričajte se, da je sidro sedežne blazine pritrjeno na oporo za hrbet sedeža, da sedežna blazina ne more zdrsniti.
3. Vse varnostne pasove napeljite skozi zareze v sedežni blazini. **10**
4. Potegnite sedežno blazino čez zgornji del opore za hrbet.

Uporaba visokega stolčka

Prilagoditev opore za malčkova meča

1. Opora za malčkova meča razpolaga z 2 nastavitvama.
2. Pritisnite gumba za nastavev na obeh straneh sedeža **11 – 1** in prestavite oporo za meča navzdol ali navzgor. **11 - 2**

Prilagoditev opore za nogice

1. Oporo za nogice lahko prilagodite v 3 položaje.
2. Če želite prilagoditi oporo za nogice, jo najprej odstranite z opore za meča **12**, izberite želeni položaj in nato oporo za nogice ponovno vstavite v oporo za meča. **13**

Uporaba zaponke za 5-točkovni varnostni pas

Nasvet

1. Da bi preprečili resne poškodbe ali celo smrt zaradi padca ali zdrsa, malčka vedno pripnite s sistemom varnostnih pasov.
2. Prepričajte se, da je varnostni pas varno nameščen in da razmik med varnostnim pasom in malčkom ne presega debeline dlani odraslega.
3. Pazite, da ne prekrizate ramenskih pasov, saj tako povzročite pritisk na malčkov vrat.

Zapenjanje zaponk

Zaponko na trebušnem pasu uravnajte z zaponko na ramenskem pasu in ju spojite **14 – 1**. Vtaknite zaponki v centralno zaponko **14 – 2**. »Klik« vas bo opozoril, da je zaponka dokončno zataknjena **14 – 3**. Postopek ponovite še na drugi strani.

Odpenjanje zaponk

Pritisnite na gumb v sredini centralne zaponke, da sprostite zaponke na pasovih. **15**

Nasvet

1. Ramenski pas mora potekati skozi zarezo, ki je v isti višini ali malce višje od malčkovih ramen.
2. Ko posedete malčka v stolček, preverite, če ramenska pasova potekata na ustrezni višini in tako preprečite, da bi malček padel iz stolčka.
3. Za večjega otroka uporabite zgornji zarezi za ramenska pasova, za manjšega otroka pa spodnji zarezi.

1. Izberite ustrezen par zarez. Ramenska pasova napeljite skozi zareze v sedežni blazini in v opori za hrbet pri sedežu. **16 - 17**

! Ko menjate zareze za ramenska pasova, se prepričajte, da ramenska pasova potekata skozi isti zarezi v sedežni blazini in opori za hrbet.

Prilagoditev dolžine varnostnih pasov

1. Dolžino varnostnega pasu spremenite z drsnikom. **18 - 1**
2. Potegnite trebušni pas, da ga zategnete na ustrezno dolžino **18 – 2**.
Za sprostitvev trebušnega pasu pritisnite gumb. **18 - 3**

Uporaba pladnja

Sestava pladnja

1. Koračni pas in nastavek za pladenj namestite na pladenj tako, da ju potisnete v odprtino na spodnji strani pladnja, dokler ne zaslišite »klika«. 19 - 20
! Koračni pas in nastavek za pladenj lahko namestite le v eni smeri. Zareze na koračnem pasu in nastavku za pladenj morajo biti poravnane z rebri v odprtini na spodnji strani pladnja.
2. Vodili pladnja vstavite v odprtini na sedežu. Potiskajte pladenj naprej, dokler ne zaslišite »klika«. 21 Če želite pladenj odstraniti, stisnite gumb pod pladnjem in izvlecite pladenj. 22
! Pred uporabo pladnja morate vstaviti oporo za pladenj. Ko je opora vstavljena, je ne poskušajte odstraniti.
! Pri prilagajanju pladnja bodite previdni, saj ga lahko potegnete iz sedeža.

Prilagoditev pladnja

1. Pladenj lahko prilagodite na 3 stopnje globine. Razmik med malčkom in pladnjem lahko po potrebi prilagodite.
2. Stisnite gumb pod pladnjem in premikajte pladenj, dokler ne dosežete zelenega položaja. Nato gumb spustite. Če se pladenj ne zatakne samodejno v luknji, ga premikajte toliko časa, dokler ne zaslišite »klika«. 23
! Prepričajte se, da sta obe strani pladnja v istem položaju.
! Povlecite pladenj proti sebi, da se prepričate, da sta obe vodili varni.

Shranjevanje pladnja

1. Kadar pladnja ne uporabljate, ga lahko shranite na zadnji nogi stolčka.
2. Položite pladenj čez zadnji nogi stolčka in zataknite vodili pladnja. 24
3. Shranjen pladenj je prikazan na skici 24.

Uporaba pokrova za pladenj

Nasvet

1. Pokrov pladnja lahko uporabljate skupaj s pladnjem. Pritrjen lahko ostane tudi takrat, ko je pladenj shranjen.
 2. Ko ga postavite na jedilno mizo, ga lahko uporabite kot servirni pladenj.
1. Če želite pritrditi pokrov pladnja, ga postavite nanj in ga potisnite navzdol, da se jeziček zatakne. 25
 2. Če želite pokrov odstraniti, primite jeziček v bližini sedeža in ga povlecite navzgor. Nato dvignite pokrov. 26

Prilagoditev višine sedeža

- ! NE prilagajajte višine sedeža, kadar je v njem vaš malček.**
1. Na voljo je 7 položajev. Višino sedeža lahko prilagodite višini vaše jedilne mize, da lahko malček skupaj z družino uživa pri jedi.
 2. Višino sedeža prilagodite tako, da pritisnete gumba za nastavek višine na obeh straneh stolčka 27 – 1 in spustite ali dvignete sedež v zelen položaj. 27 - 2

Prilagoditev opore za hrbet

! NE prilagajajte nagiba sedeža, kadar je v njem vaš malček.

1. Na voljo je 5 položajev nagiba. Če je nastavek nagiba opore za hrbet v petem položaju, lahko sedež uporabljate kot povsem nagnjeno zibelko.
2. Za prilagoditev nagiba opore za hrbet v zelen položaj, pritisnite gumb na zadnji strani sedeža 28 – 1 in spustite oporo ali pa jo dvignite 28 – 2.

Zlaganje visokega stolčka

! NE zlagajte stolčka, kadar je v njem vaš malček.

Visok stolček zložite na naslednji način:

1. Pred zlaganjem stolčka odstranite pladenj.
2. Za najbolj kompaktno shranjevanje spustite sedež v najnižji položaj in naravnajte oporo za meča v vodoraven ali raven položaj. 29
3. Zložite sedež. 30
4. Zložite okvir stolčka. 31
5. Shranite pladenj na zadnji nogi stolčka. 32

Odstranitev sedežne blazine

1. Odprite zaponko na 5-točkovnem vamostnem pasu.
2. Izvlecite pasove skozi zadnjo stran sedežne blazine. 33
3. Odstranite obe sidri sedežne blazine z zadnje strani sedeža in snemite sedežno blazino. 24

Namestitev vložka za novorojenčka

Če potrebujete vložek za novorojenčka, ga namestite tako, kot je prikazano na skici 35.

Vložek za pladenj

1. Vložek za pladenj lahko uporabljate skupaj s pladnjem. Pritrjen lahko ostane tudi takrat, ko je pladenj shranjen. Ko ga postavite na jedilno mizo, ga lahko uporabite kot servirni pladenj. Če želite pritrditi vložek za pladenj, ga postavite na pladenj in ga potisnite navzdol, da se jeziček zatakne. 36

Nega in vzdrževanje

- ! Pokrov pladnja in vložek za pladenj sta primerna za pomivanje v pomivalnem stroju.**
! Sedežno blazino lahko očistite z gobo in milnico. NE uporabljajte belila.
! Oprano sedežno blazino obesite, da jo posušite. NE dajajte je v sušilni stroj.
! Okvir stolčka očistite z vlažno krpo in blagim detergentom, nato pa s suho krpo odstranite vse sledi vlage na okvirju.
! Za čiščenje visokega stolčka za hranjenje NE uporabljajte nerazredčenega nevtralnega detergenta, bencina ali drugega organskega topila. S tem lahko poškodujete stolček za hranjenje.
! Občasno preverite, če so na stolčku za hranjenje obrabljeni deli, strgani materiali ali šivi. Po potrebi jih zamenjajte.
! Če stolčka za hranjenje ne uporabljate dlje časa, ga postavite na mesto, do katerega vaš malček nima dostopa.



Joie™

Allison Baby UK Ltd,
Venture Point, Towers Business Park
Rugeley, Staffordshire, WS15 1UZ

NUNA International B.V.
Van der Valk Bourmanweg 178 C,
2352 JD Leiderdorp, The Netherlands

bring the kids™

Delite veselje na joiebaby.com

IM-000812A