

Joie™

Otrokova teža pod 27.3kg /
6 - 72 mesecev

multiply™ 6v1

visok stolček za hranjenje

Navodila za uporabo



**POMEMBNO! SKRBNNO PREBERITE
IN SHRANITE ZA NADALJNJO UPORABO**

Seznam sestavnih delov

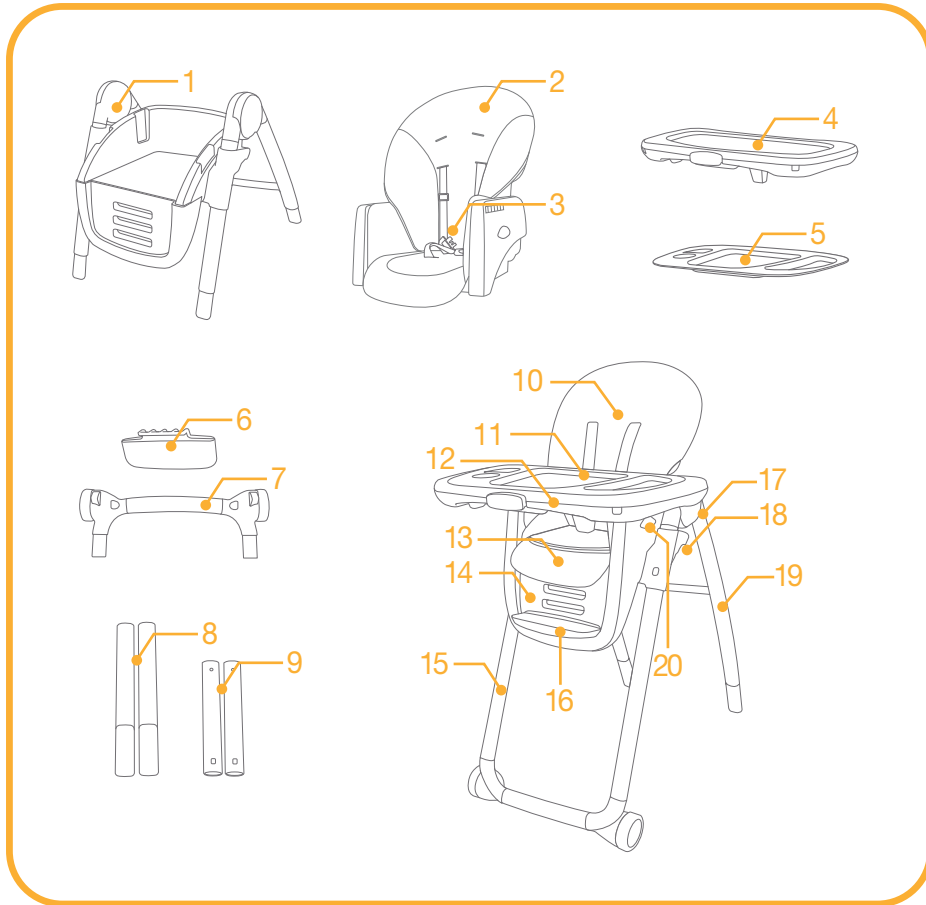

Sestava visokega stolčka za hranjenje

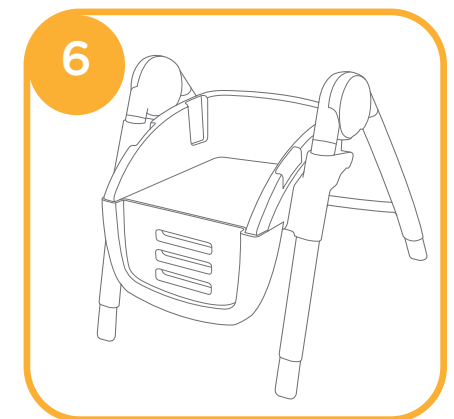
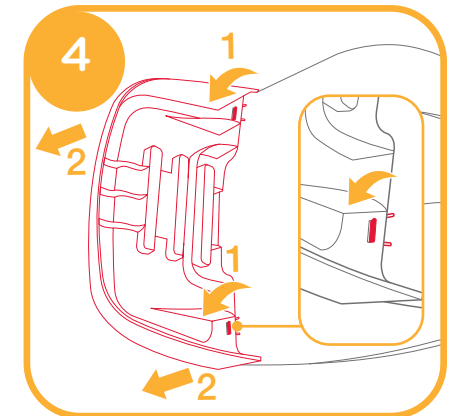
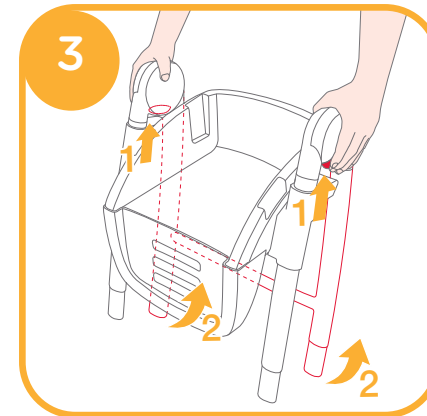
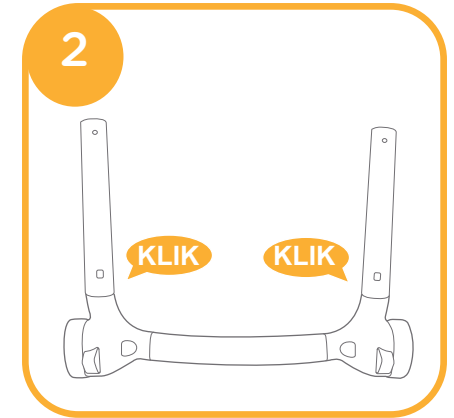
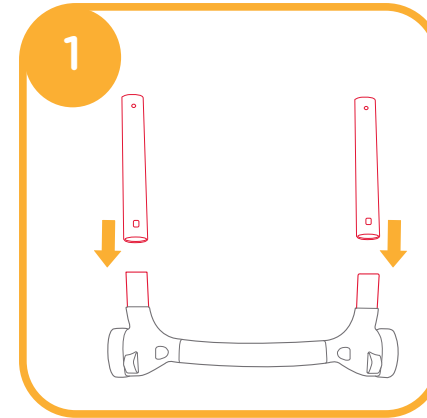

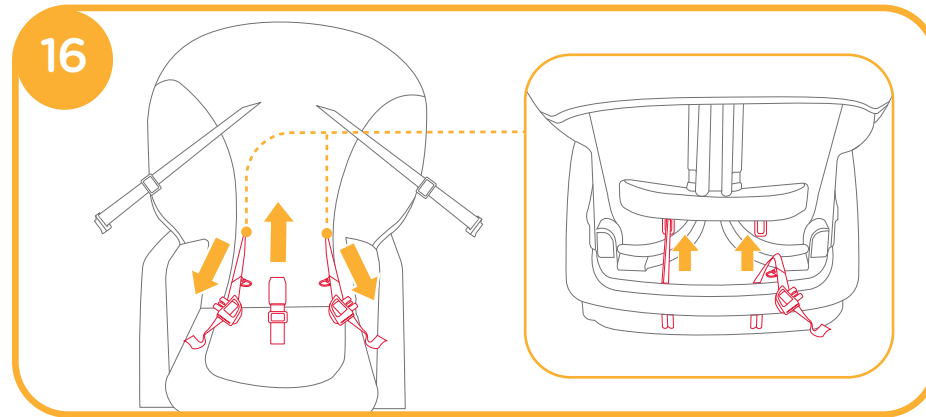
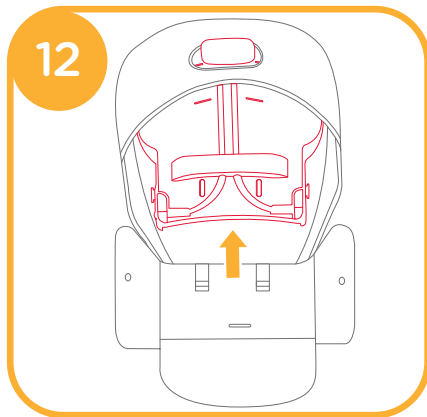
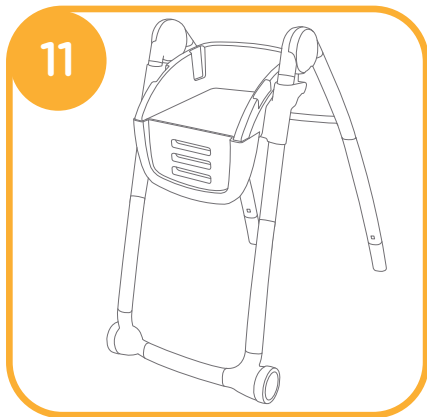
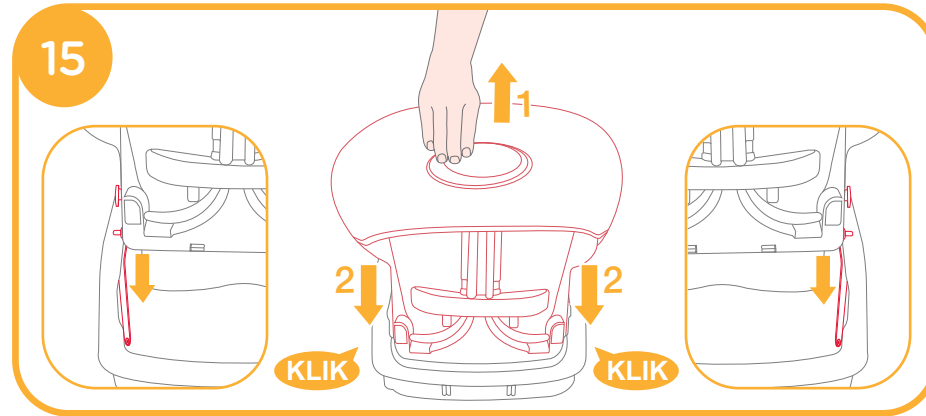
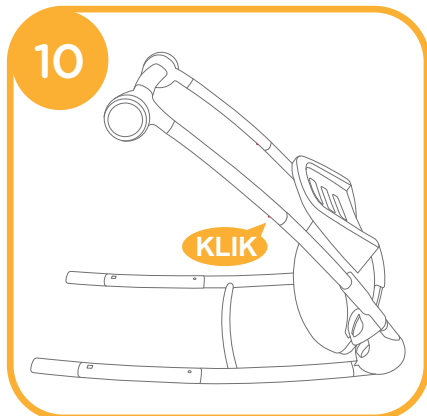
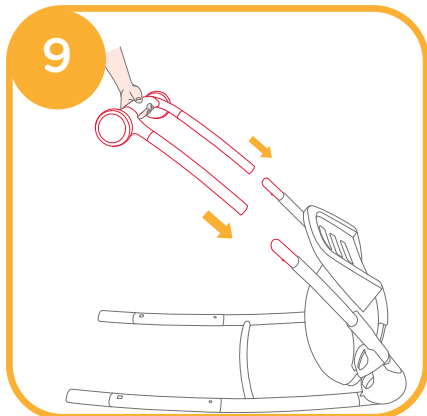
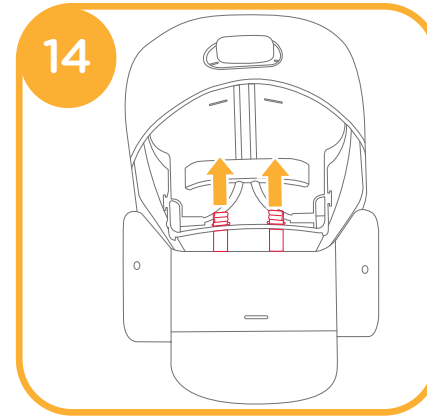
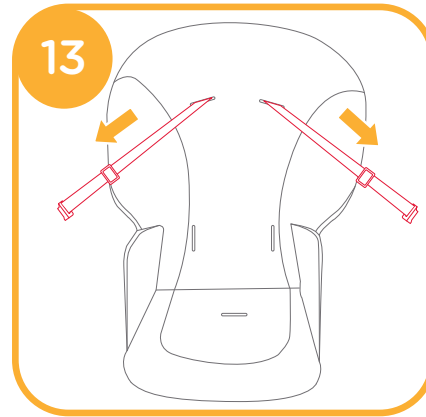
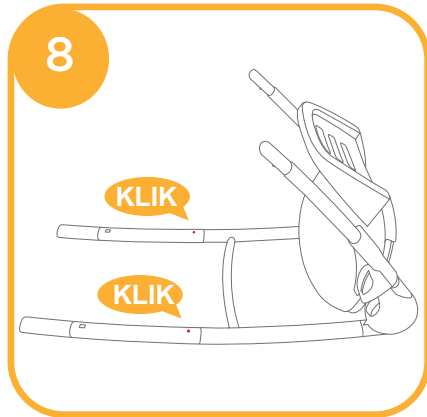
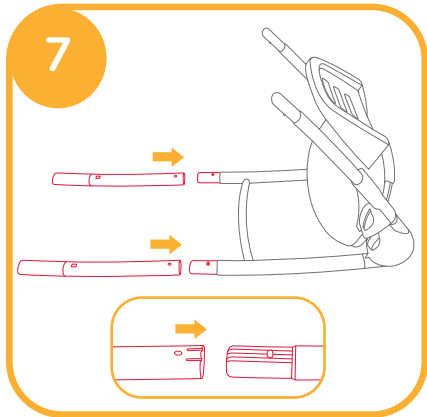

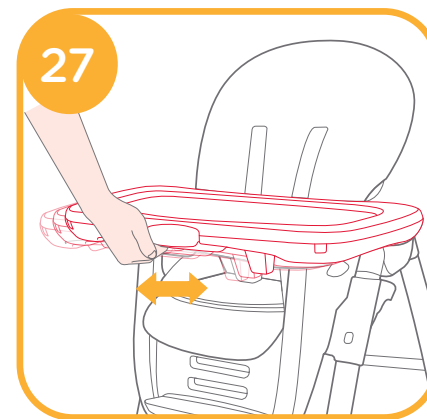
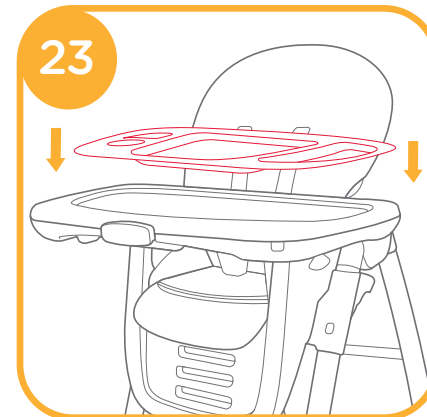
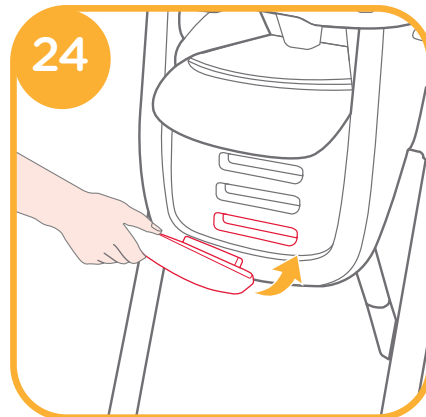
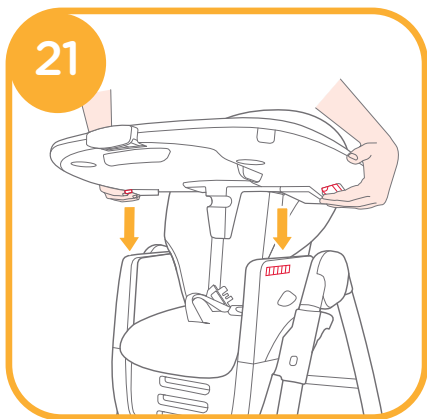
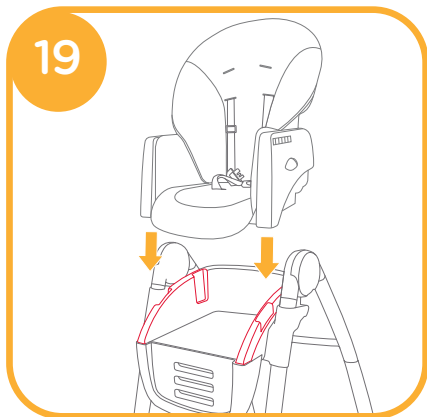
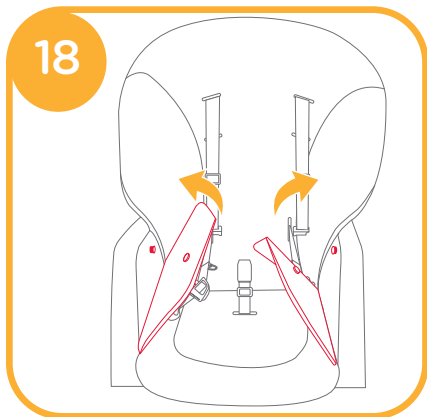
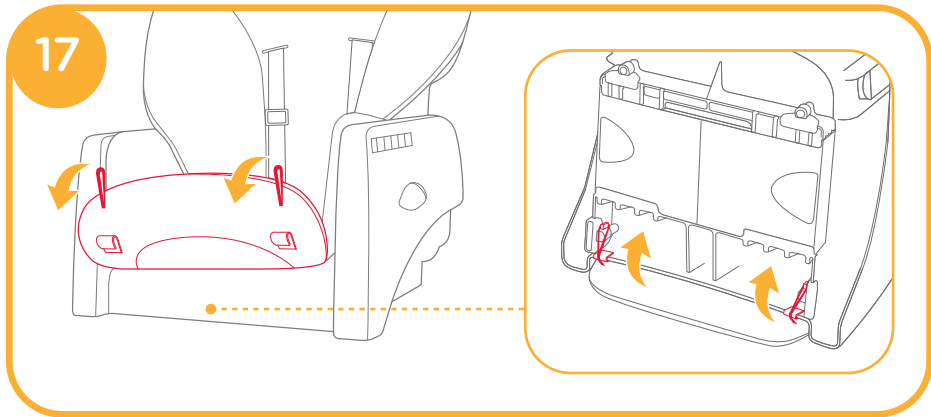

Uporaba visokega stolčka za hranjenje

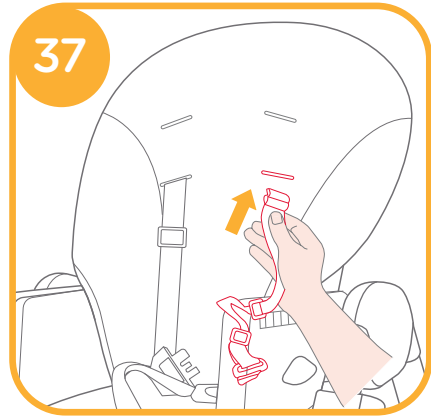
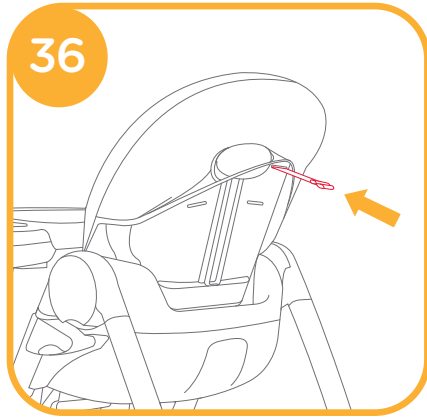
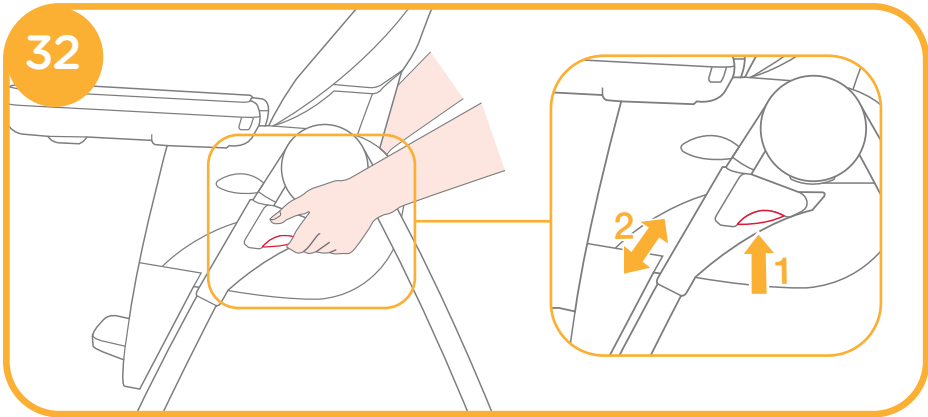
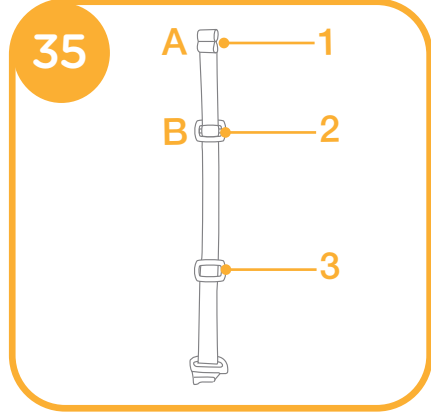
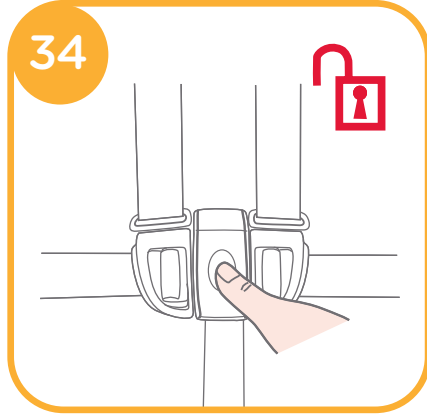
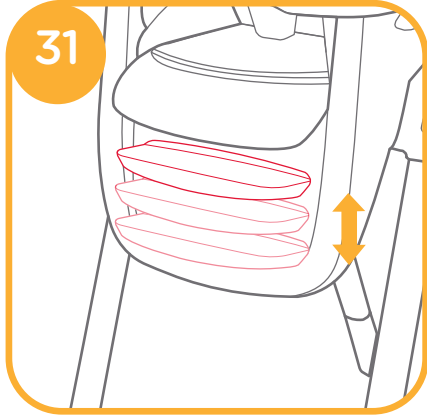
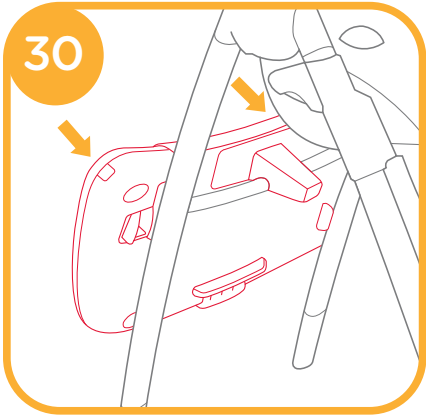
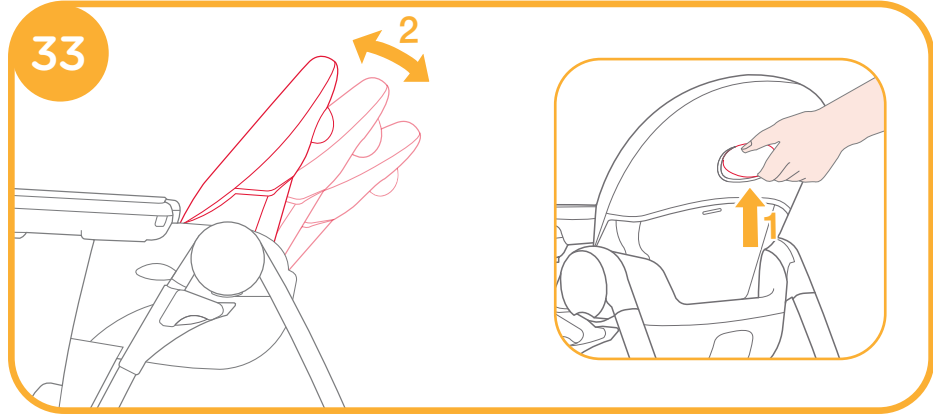
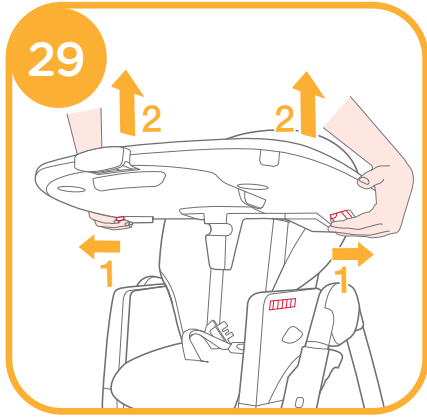

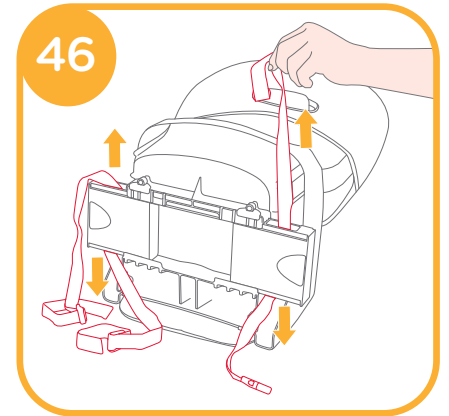
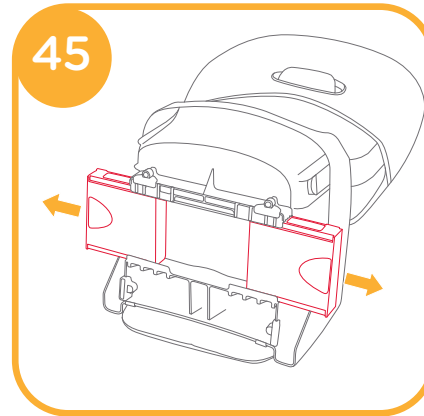
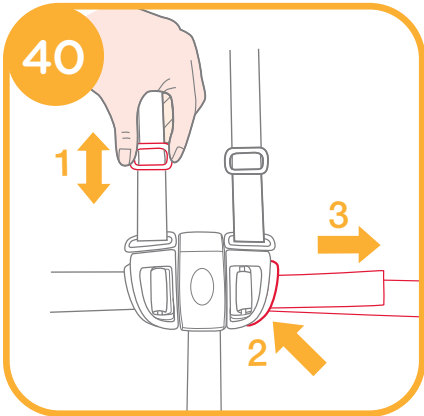
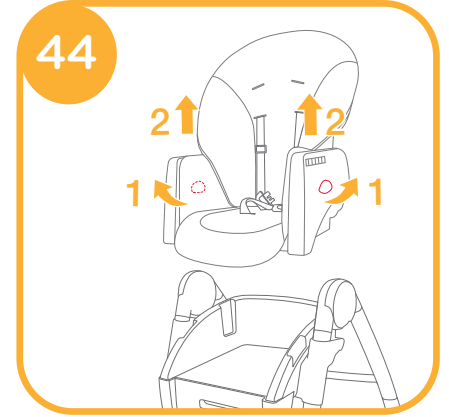
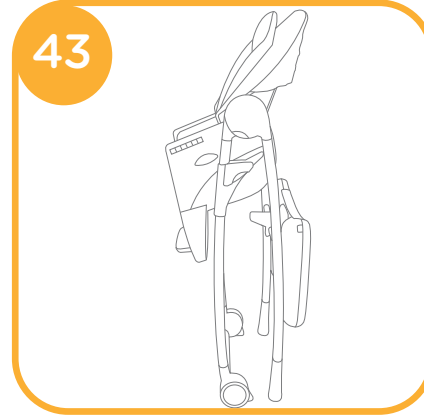
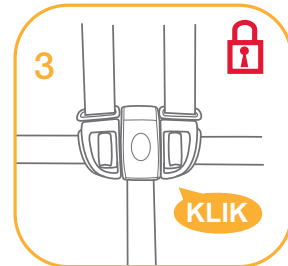
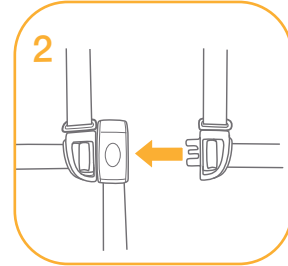
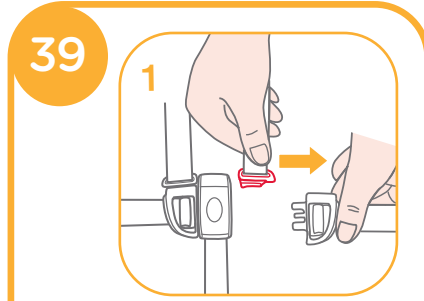
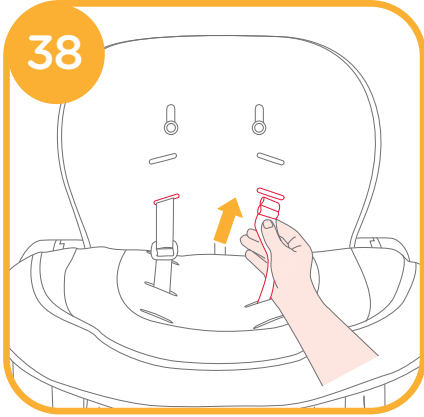

Zlaganje visokega stolčka za hranjenje

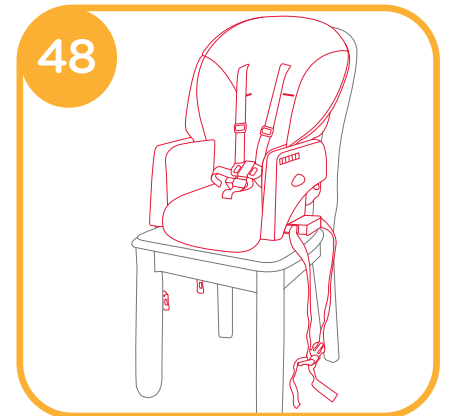
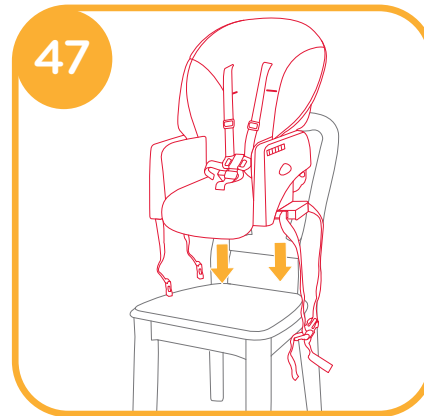
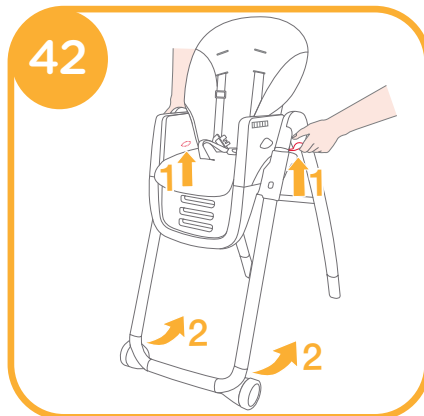
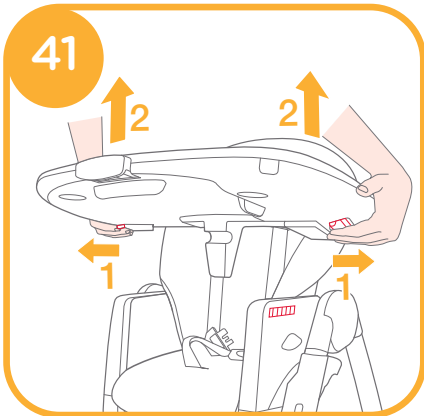

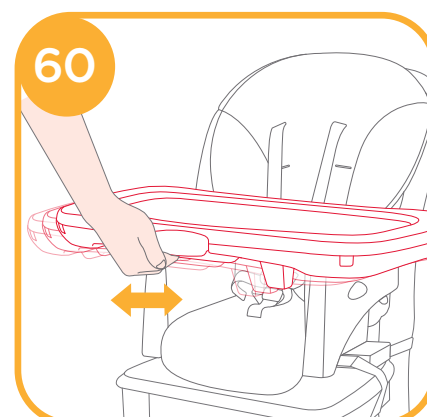
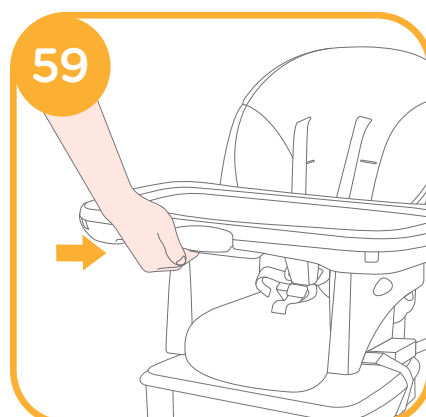
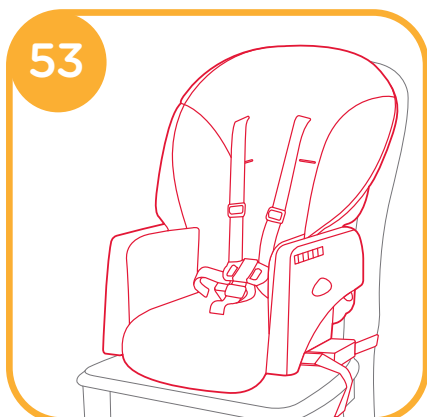
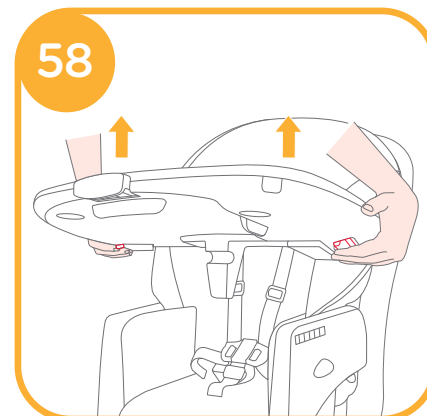
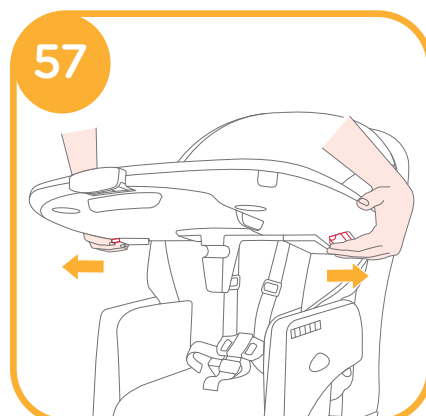
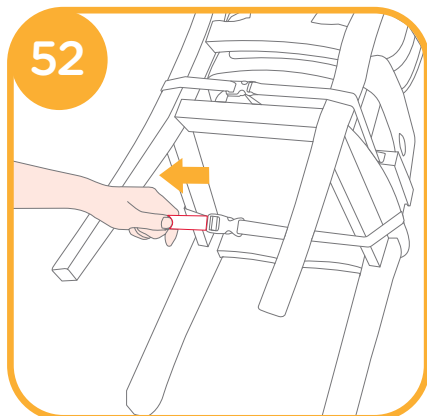
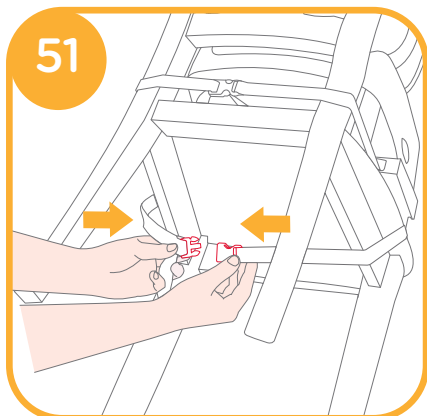
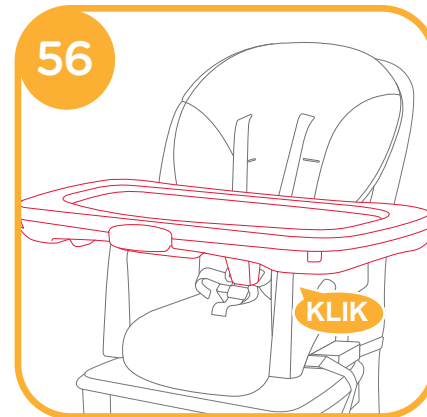
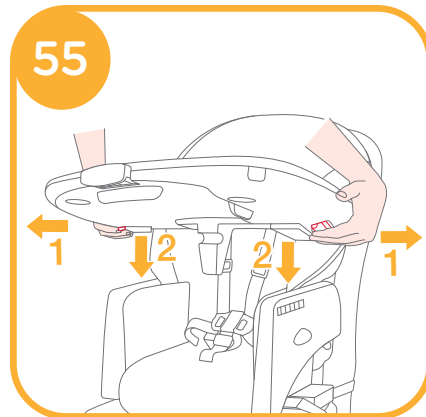
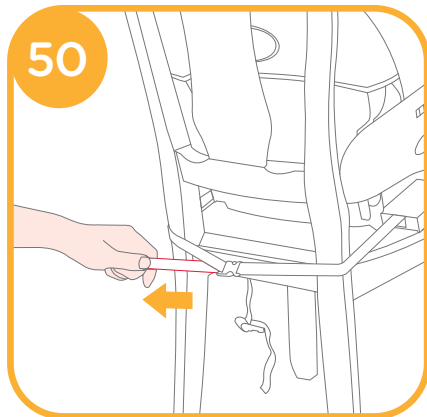
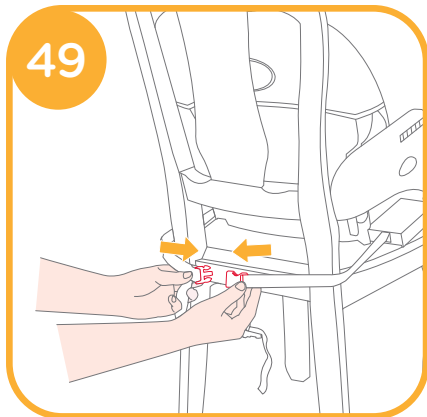

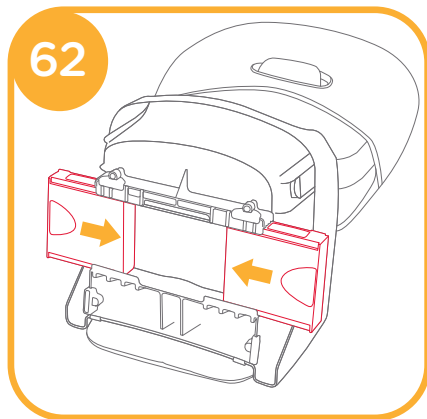
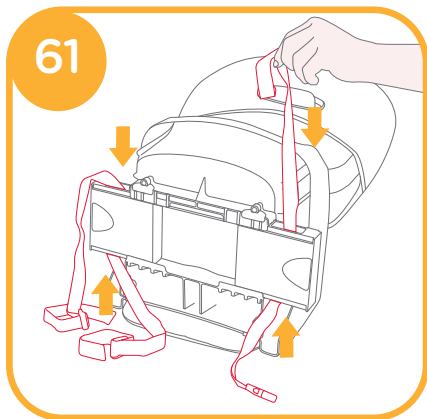

Uporaba povišanega
sedeža za malčke

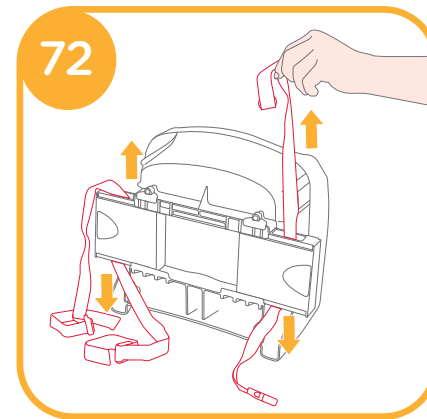
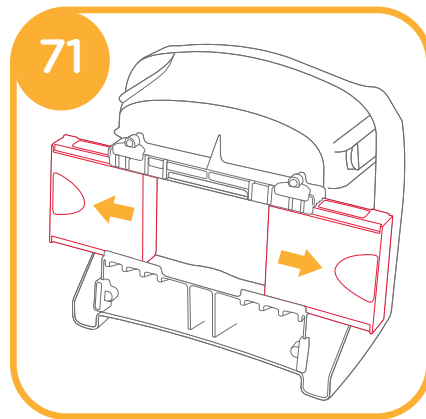
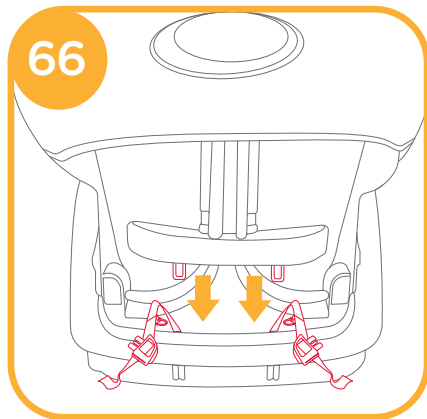
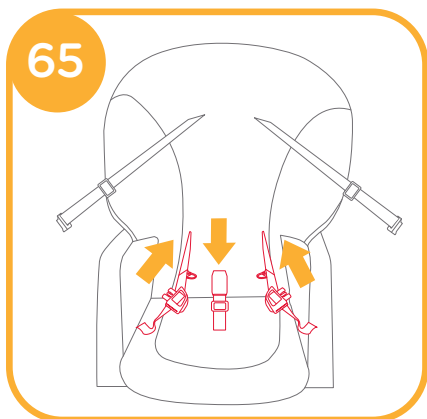
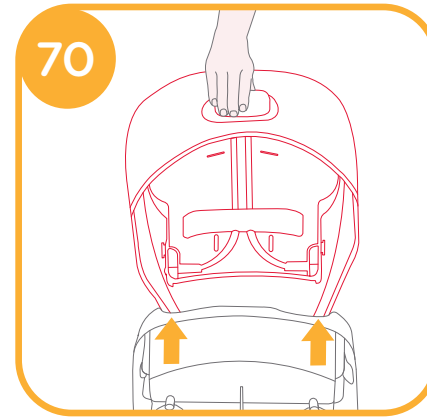
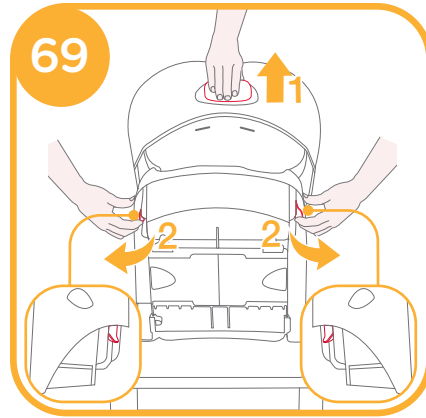
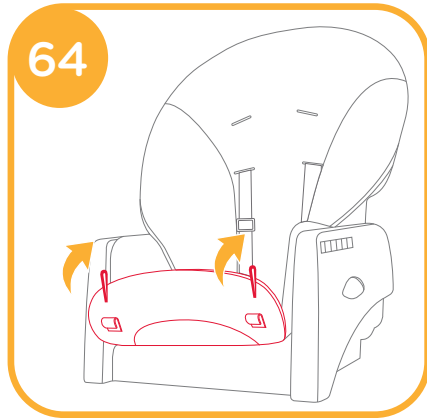
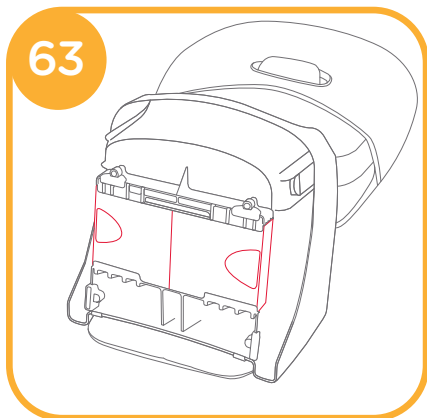
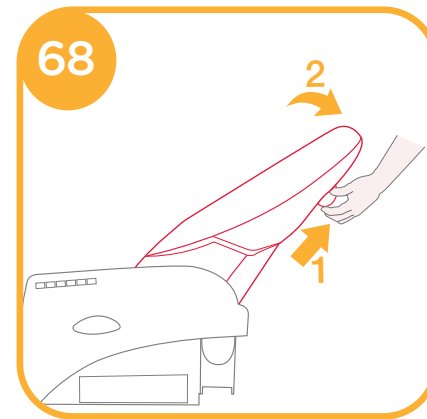
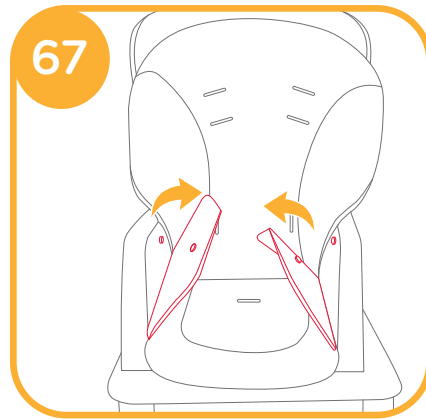

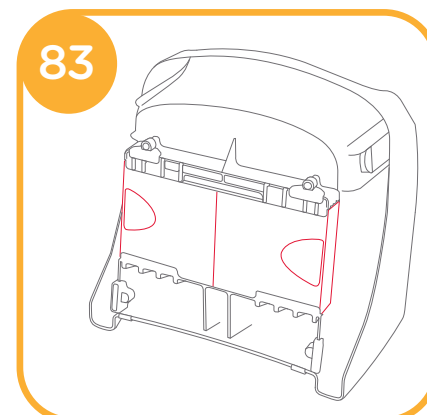
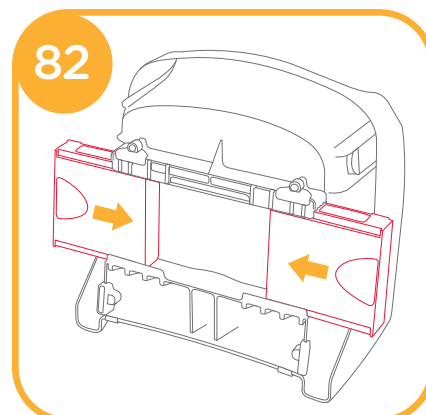
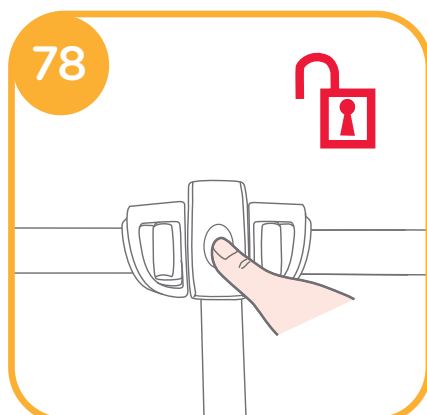
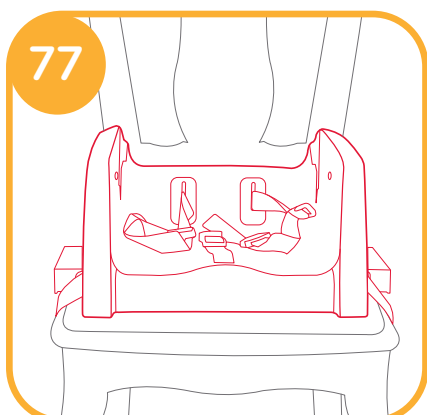
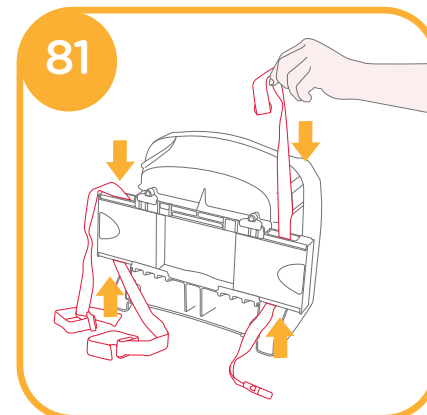
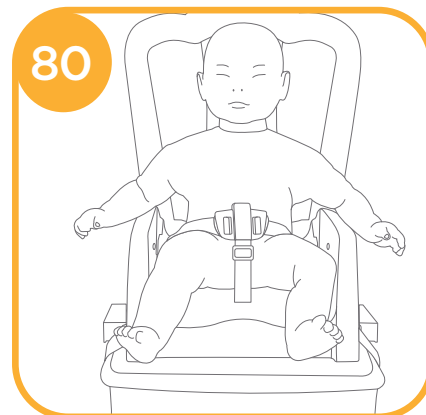
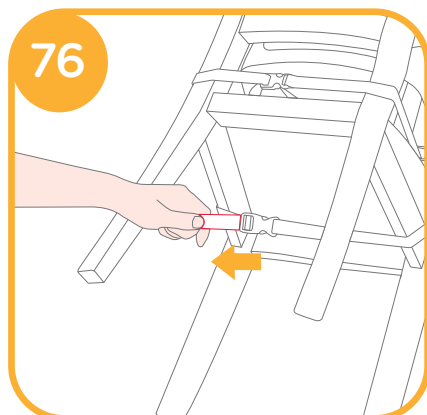
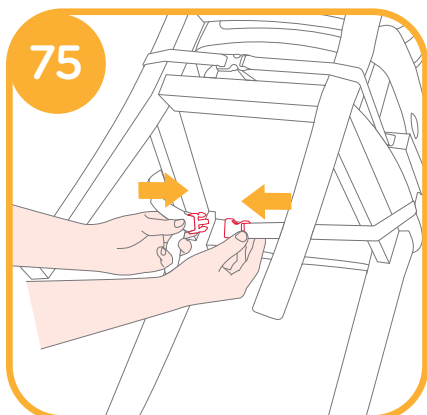
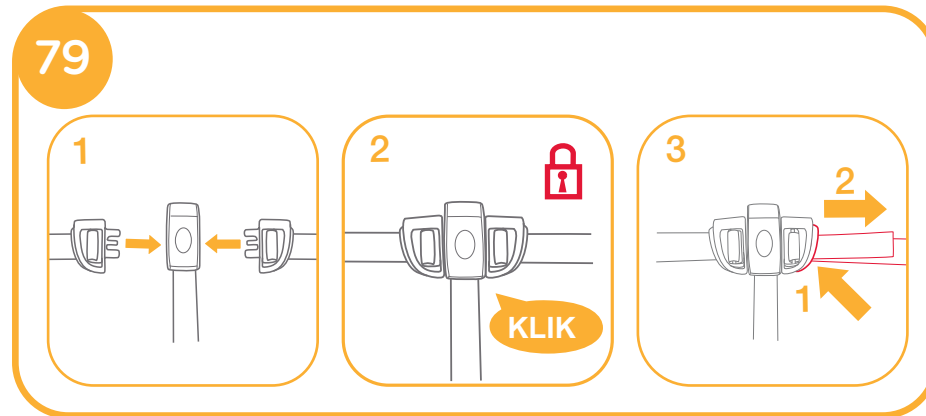
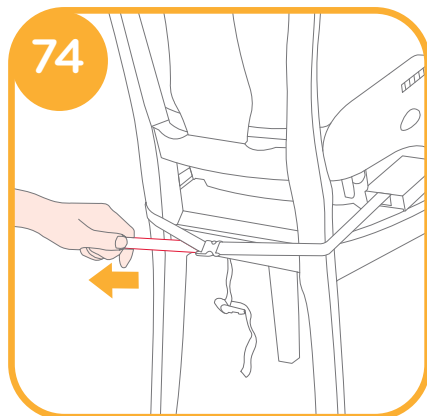
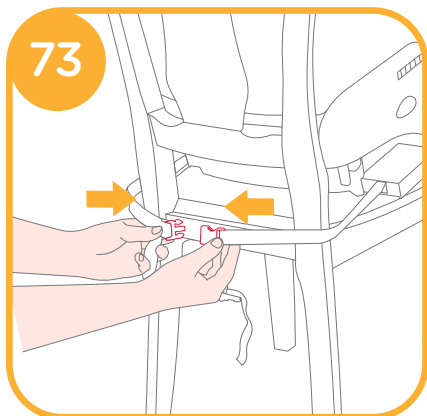

Uporaba stolčka za malčke

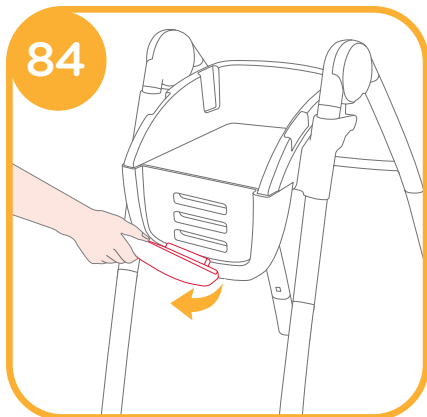

Uporaba stolčka in mizice v velikosti malčka

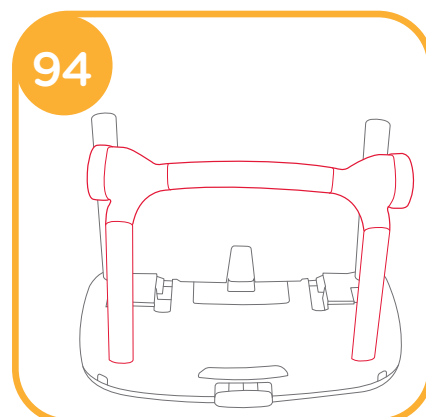
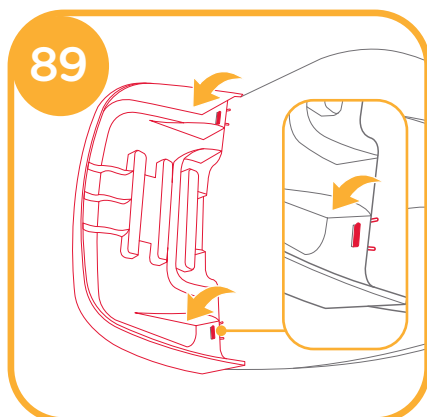
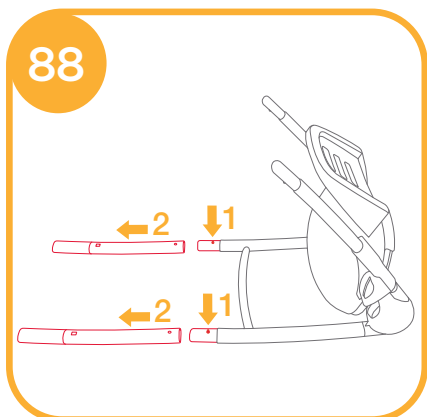
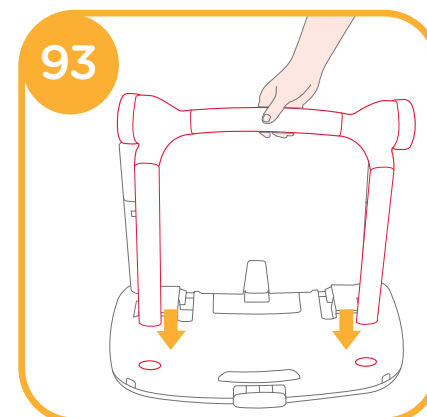
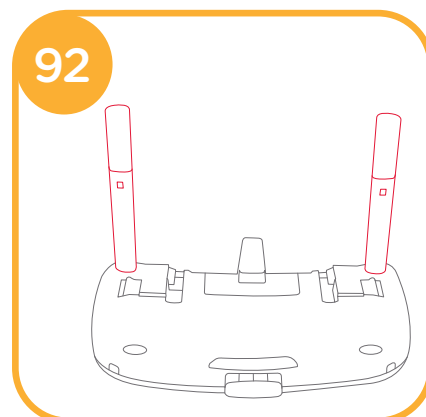
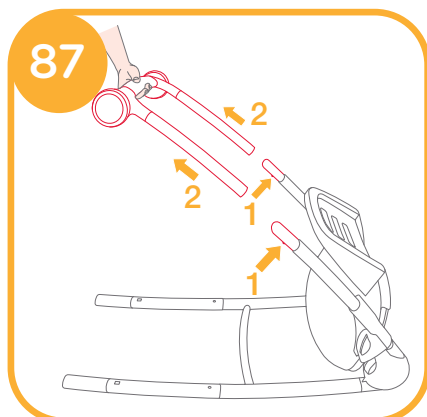
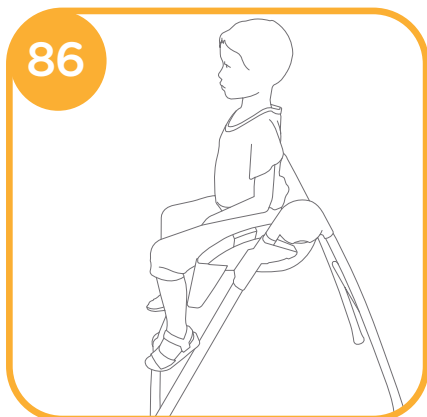
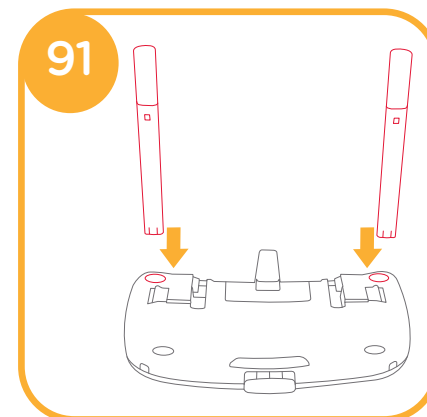
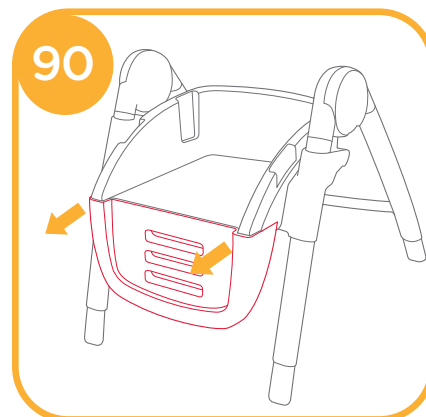

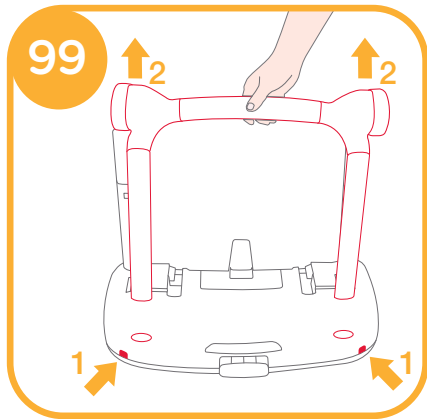
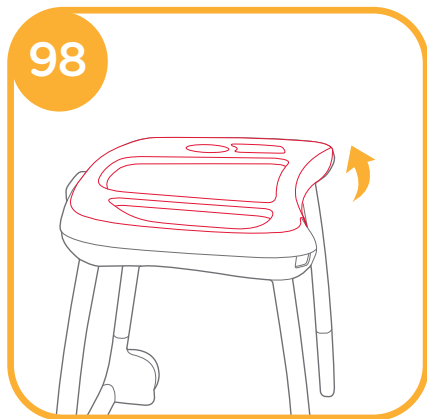
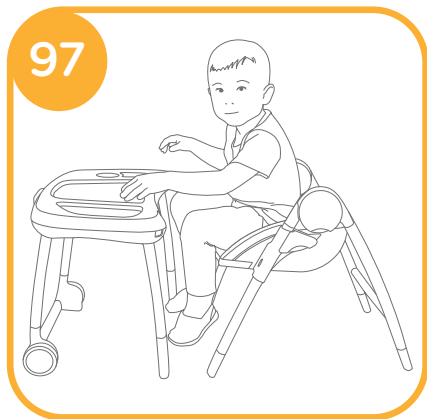

Namestitev vložka za dojenčka

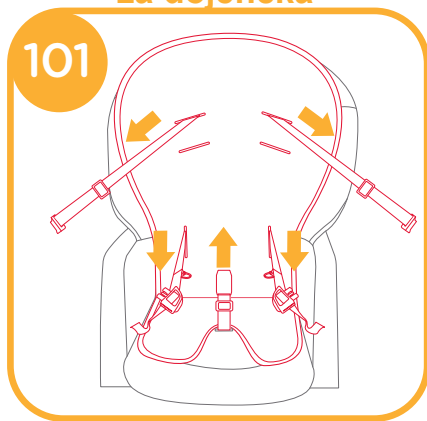
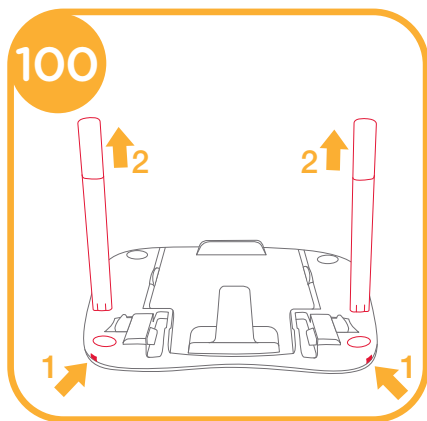

Odstranitev sedežne blazine

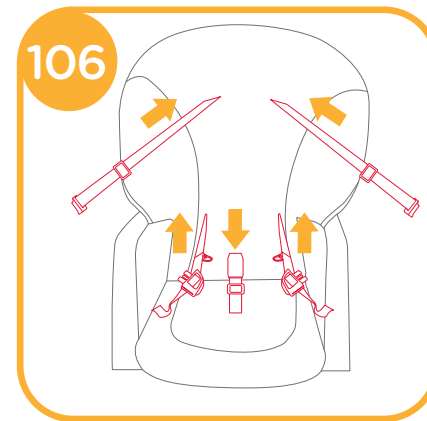
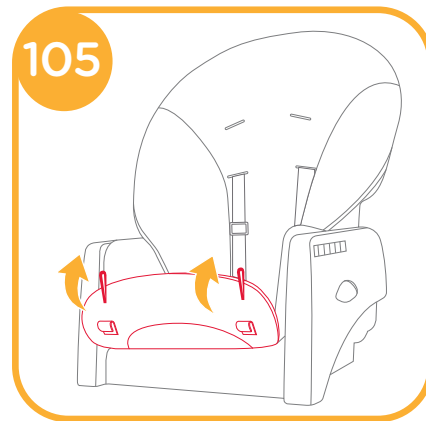
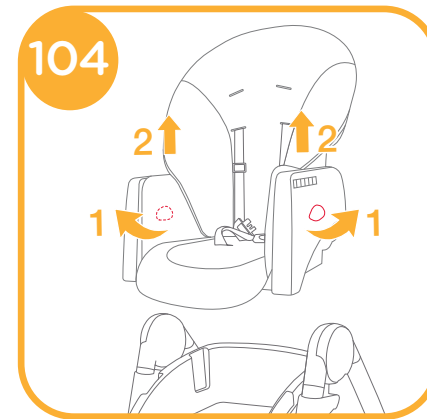
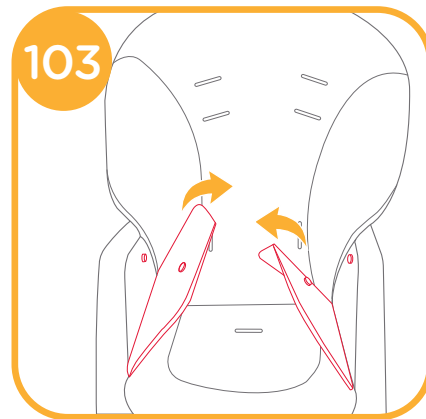
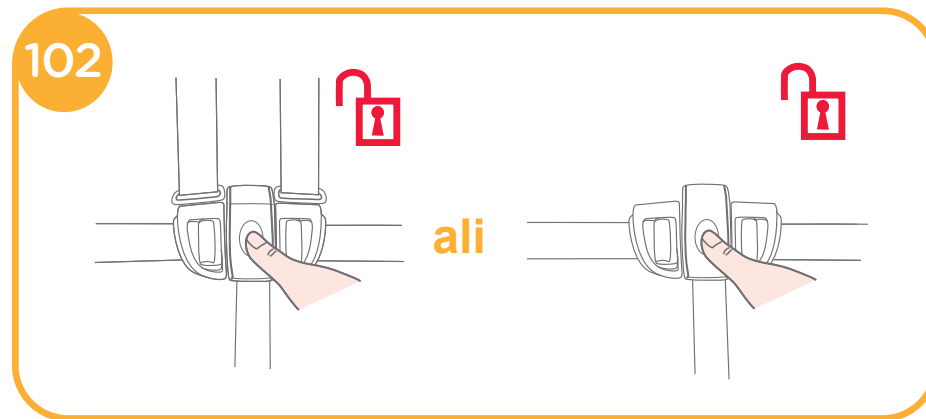

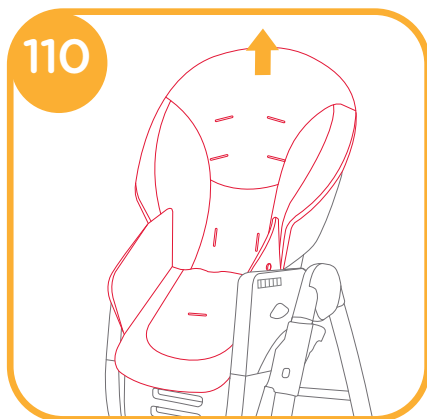
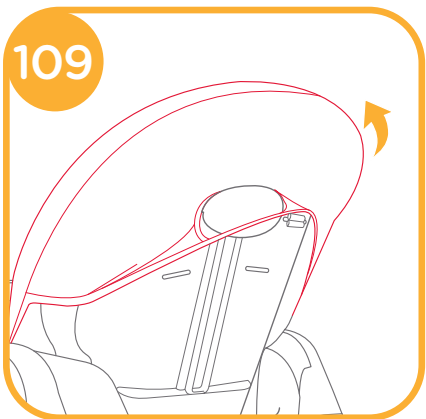
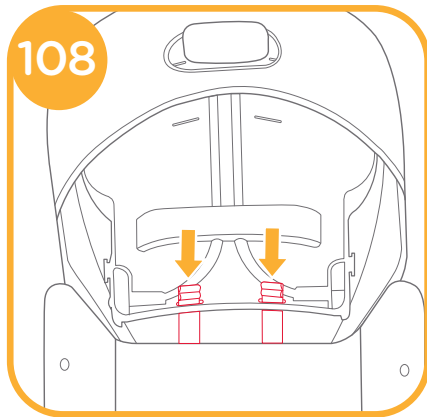
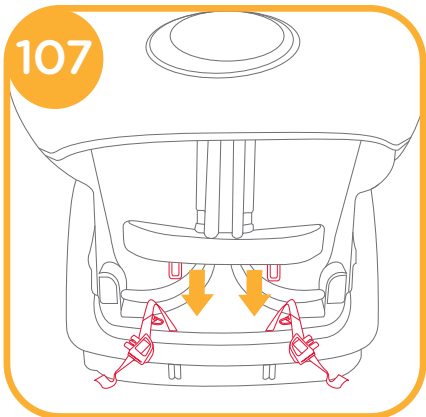

Nasveti

SI Dobrodošli pri Joie™

Čestitamo, da ste postali del družine Joie! Veseli nas, da smo postali del vašega življenja z vašim malčkom. Med uporabo stolčka za hranjenje Joie Multiply™ 6 v1, vaš malček uživa v visoko kakovostnem, v celoti certificiranem stolčku za hranjenje, odobrenem po evropskih varnostnih standardih EN 14988:2017+A1:2020, EN 16120:2012+A2:2016 in NF-D60-300-1/-2/-3:2019. Izdelek je primeren za malčke, stare med 6 in 72 meseci. Prosimo, da natančno preberete navodila in sledite vsakemu koraku ter tako zagotovite vašemu otroku prijetno izkušnjo in najboljšo zaščito.

POMEMBNO! SKRIBNO PREBERITE IN SHRANITE ZA NADALJNJO UPORABO

Obiščite nas na joiebaby.com, da prenesete navodila in si oglejte še več vznemirljivih izdelkov Joie!

Za informacije o garanciji obiščite našo spletno stran na joiebaby.com

V nujnih primerih

V nujnih primerih ali v primeru nesreče je najbolj pomembno, da otroku nudite prvo pomoč in takojšnjo zdravniško oskrbo.

Seznam sestavnih delov

Pred sestavo se prepričajte, da so na voljo vsi sestavni deli. Če kak del manjka, se obrnite na lokalnega prodajalca. Za sestavo ne potrebujete orodja.

1 Okvir	7 Oporna noga (kolesce)	14 Opora za malčkova meča
2 Sedež	8 Zadnja noga	15 Sprednja noga
3 Zaponka za 5-točkovni varnostni pas	9 Oporna cev	16 Oporazanogice
4 Pladenj	10 Opora za hrbet	17 Gumbazlaganje
5 Pokrov pladnja	11 Pokrov pladnja	18 Gumb za prilagoditev višine
6 Opora za nogice	12 Pladenj	19 Zadnja noga
	13 Sedežna blazina	20 Gumb za prilagoditev sedeža

Dodatki

(Morda niso vključeni)

Vložek za dojenčka (pri določenih modelih)

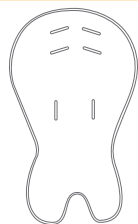





OPOZORILA

- ! Izdelek mora sestaviti odrasla oseba.
- ! Pred sestavo in uporabo izdelka preberite vse napotke in opozorila v teh navodilih.
- ! Shranite navodila za nadaljnjo uporabo.
- ! Izdelek je primeren za otroke, stare od 6 do 72 mesecev (lažje od 27,3 kg).
- ! Neupoštevanje teh opozoril in navodil za sestavo lahko povzroči resne poškodbe ali celo smrt malčka.
- ! Izdelka NE spreminjajte in ne uporabljajte sestavnih delov drugih proizvajalcev.
- ! Uporabljajte izključno dodatke in nadomestne dele, ki jih je odobril proizvajalec.
- ! Izdelka NE uporabljajte, če je kak del polomljen, strgan ali če manjka.
- ! Malčka NIKOLI ne puščajte brez nadzora. Vedno ga imejte na očeh.
- ! Da preprečite resne poškodbe ali celo smrt malčka zaradi padca ali zdrsa iz stolčka, vedno uporabite sistem varnostnih pasov in se prepričajte, da je pravilno nameščen.
- ! Vedno uporabite sistem za pritrditev stolčka in se pred uporabo prepričajte, da je pravilno pritrjen.
- ! Pred uporabo stolčka se prepričajte, da je sedežna enota pravilno in stabilno pritrjena na stol za odrasle.
- ! Izdelka NE uporabljajte na stolah brez naslonjala ali na klopeh.
- ! Prepričajte se, da so vsi pasovi pravilno prilagojeni.
- ! Otroka vedno zavarujte s sistemom varnostnih pasov, tako v ležečem kot v pokončnem položaju. Pladenj ni namenjen za zadržanje otroka v stolčku.
- ! Visok stolček uporabljajte ŠELE takrat, ko lahko vaš malček že sedi pokonci brez tuje pomoči.
- ! Priporočljivo je, da izdelek v pokončnem položaju uporabljate le za otroke, ki lahko sedijo pokonci brez tuje pomoči.
- ! NE dovolite, da otrok stoji v ali na visokem stolčku.
- ! Visokega stolčka NE dvigujte ali prenašajte, kadar je v njem otrok.
- ! NE dovolite otrokom, da bi se igrali z visokim stolčkom ali okoli njega, če je v stolčku otrok.
- ! NE dovolite otrokom, da bi se nagibali čez stranice stolčka. Stolček lahko postane neuravnotežen in se prevrne.
- ! Na pladenj stolčka NE postavljajte težkih torb, paketov ali drugih predmetov, saj se stolček lahko prevrne.
- ! Nevarnost padca: Prepričajte malčku, da bi splezal na stolček.
- ! Poskrbite, da stol za odrasle, na katerega namestite sedež, stoji tako, da se malček z nogicama ne more odriniti od mize ali drugih predmetov, saj se lahko stol za odrasle skupaj z montiranim otroškim sedežem prevrne.
- ! Stolček vedno uporabljajte na ravnih tleh.
- ! Zavedajte se nevarnosti odprtega ognja in drugih virov intenzivne toplote v bližini izdelka.

- ! Da bi se izognili nevarnosti zadavitve, izdelka NE postavljajte na mesta, kjer so prisotne razne vrvice, npr. vrvice pri žaluzijah, vrvice pri zavesah, telefonski kabli itd.
- ! Vse elemente za sestavo morate pred uporabo izdelka povsem raztegniti, pritrditi in pravilno zatakni.
- ! Visok stolček uporabite ŠELE takrat, ko so posamezni elementi pravilno nameščeni in prilagojeni.
- ! Redno preverjajte varnost blokad in okovja.
- ! Da bi se izognili nevarnosti zadušitve, pred uporabo izdelka odstranite plastično vrečo in vso embalažo. Plastično vrečo in embalažo hranite izven dosega dojenčkov in malčkov.
- ! Redno pregledujte izdelek glede poškodovanega okovja, ohlapnih spojev, manjkajočih delov ali ostrih robov.
- ! Pred zlaganjem ali prilagajanjem visokega stolčka, otroka vzemite iz stolčka.
- ! Preden dovolite otroku, da se približa izdelku, se prepričajte, da je visok stolček popolnoma zložen ali raztegnjen.
- ! Za vprašanja v zvezi z vzdrževanjem, popravili in zamenjavo delov, se obrnite na lokalnega distributerja.
- ! Da se izognete opeklinam, na pladenj NE postavljajte vroče hrane.
- ! OPOZORILO! Malčka nikoli ne puščajte brez nadzora.
- ! Da bi preprečili resne poškodbe ali celo smrt malčka zaradi padca ali zdrsa iz stolčka, vedno uporabljajte sistem varnostnih pasov. Prepričajte se, da je pravilno nameščen.
- ! Nevarnost padca: Preprečite malčku, da bi splezal na visok stolček.
- ! Da bi se izognili nevarnosti poškodb, se prepričajte, da se med raztegnitvijo in zlaganjem stolčka malček ne znajde v bližini stolčka.
- ! Obstaja nevarnost, da se stolček prevrne, če se malček z nogicama lahko odrine od mize ali kakega drugega predmeta.
- ! Vedno uporabljajte sistem varnostnih pasov.

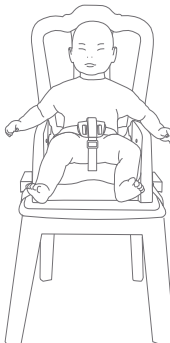
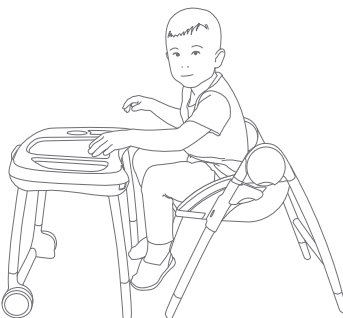
Izberite način sestave

Malčkova teža	Skice za sestavo	
<p>Izdelek je namenjen malčkom, ki že lahko sedijo pokonci brez pomoči, v starosti do 3 let ali težkim največ 15 kg</p>	 <p data-bbox="1644 595 1906 619">Visok stolček za hranjenje</p>	
<p>Izdelek je namenjen dojenčkom, ki lahko sedijo brez pomoči (najmanj 6 mesecev), starim do 3 let oziroma težkim največ 15 kg.</p>	 <p data-bbox="1518 991 1787 1015">Povišan sedež za dojenčke</p>	 <p data-bbox="1861 991 2107 1015">Povišan sedež za malčke</p>
<p>Otrok težak manj kot 27,3 kg (3 – 6 let)</p> <p>Malčki, mlajši od 36 mesecev, tega izdelka ne smejo uporabljati</p>	 <p data-bbox="1473 1393 1816 1417">Stolček in mizica v velikosti malčka</p>	 <p data-bbox="1883 1393 2069 1417">Stolček za malčke</p>

Sestava visokega stolčka za hranjenje

Pred sestavo in uporabo izdelka preberite vse napotke v navodilih.

Namestitev sedeža glejte skice 1 - 20

Pritisnite gumb za zlaganje, da raztegnete oporne noge. 3
Namestite sedež na okvir 19. Slišen »klik« vas bo opozoril, da se je sedež varno zataknil na okvir. 20

- ! Pazite, da med namestitvijo sedeža, ne pripravite prevleke na zadnji strani sedeža, sicer sedeža ne boste mogli pravilno pritrditi. 19
- ! Dvignite sedež, da se prepričate, da je čvrsto zataknen.

Namestitev pladnja glejte skice 21 - 23

Sestava opore za nogice glejte skico 24

Kompletno sestavljen visok stolček za hranjenje je prikazan na skici 25.

Uporaba visokega stolčka

Uporaba pladnja glejte skice 26 - 30

Pladenj lahko prilagodite v 4 položaje.

Prilagoditev opore za nogice glejte skico 31

Oporo za nogice lahko prilagodite v 3 položaje.

Prilagoditev višine sedeža

glejte skico 32

Sedež lahko prilagodite v 5 položajev.

Prilagoditev opore za hrbet

glejte skico 33

Oporo za hrbet lahko nagnete v 3 položaje

Prilagoditev višine ramenskih pasov glejte skice 34 - 38

Nasvet

1. Ramenski pas mora potekati skozi zarezo, ki je v isti višini ali malce višje od malčkovih ramen.
2. Ko posedete malčka v stolček, preverite, če ramenska pasova potekata na ustrezni višini in tako preprečite, da bi malček padel iz stolčka.

35 – 1 Sidro ramenskega pasu A

35 – 2 Sidro ramenskega pasu B

35 – 3 Drsnik

Za večjega otroka uporabite sidro ramenskega pasu A in zgornji zarezi za ramenska pasova.

Za malčka uporabite sidro ramenskega pasu B in spodnji zarezi za ramenska pasova.

Izberite ustrezen par zarez. Ramenska pasova napeljite skozi zareze v sedežni blazini in v opori za hrbet pri sedežu. 36 37 38

! Ko menjate zarezi za ramenska pasova, se prepričajte, da ramenska pasova potekata skozi isti zarezi v sedežni blazini in opori za hrbet.

Uporaba zaponke za 5-točkovni varnostni pas glejte skico 39

Nasvet

1. Da bi preprečili resne poškodbe ali celo smrt zaradi padca ali zdrsa iz stolčka, malčka vedno pripnite s sistemom varnostnih pasov.
2. Prepričajte se, da je varnostni pas varno nameščen in da razmik med varnostnim pasom in malčkom ne presega debeline dlani odraslega.
3. Pazite, da ne prekrižate ramenskih pasov, saj tako povzročite pritisk na malčkov vrat.

Zapenjanje zaponke

Zaponko na trebušnem pasu uravnajte z zaponko na ramenskem pasu in ju spojite 39 – 1. Vtaknite zaponki v centralno zaponko 39 – 2. »Klik« vas bo opozoril, da je zaponka dokončno zapeta 39 – 3.

Odpnjanje zaponke

Pritisnite na gumb v sredini centralne zaponke, da sprostite zaponke na pasovih.

Prilagoditev dolžine varnostnih pasov glejte skico 40

1. Dolžino varnostnega pasu spremenite z drsnikom. 40 - 1
2. Potegnite trebušni pas, da ga zategnete na ustrezno dolžino 40 - 2.
Za sprostitvev trebušnega pasu pritisnite gumb. 40 - 3

Zlaganje visokega stolčka glejte skice 41 - 43

Uporaba povišanega sedeža za dojenčke glejte skice 44 - 63

- ! Če uporabljate povišan sedež za dojenčka na stolu, opore za hrbet pri povišanem sedežu ne morete nagniti. 47

Pri uporabi izdelka upoštevajte podatke v obrazcu,
da preprečite padec in poškodbe dojenčka

Priporočene dimenzije sedežne površine stola za odrasle morajo znašati
najmanj 38 cm (širina) x 44 cm (dolžina).

Minimalna višina opore za hrbet pri stolu za odrasle mora znašati najmanj 13 cm.

Uporaba povišanega sedeža za malčke glejte skice 64 - 83

- ! Preden odstranite povišan sedež za malčka, prilagodite oporo za hrbet v najnižji položaj.

Pri uporabi izdelka upoštevajte podatke v obrazcu,
da preprečite padec in poškodbe malčka

Priporočene dimenzije sedežne površine stola za odrasle morajo znašati
najmanj 38 cm (širina) x 44 cm (dolžina).

Minimalna višina opore za hrbet pri stolu za odrasle mora znašati najmanj 13 cm.

Uporaba zaponke za 5-točkovni varnostni pas glejte skice 78 - 80

Uporaba stolčka za malčke glejte skice 84 - 86

- ! Ko izdelek uporabljate kot stolček za malčka, odstranite oporo za nogice zaradi večjega udobja malčka. 84

Uporaba stolčka in mizice v velikosti malčka glejte skice 87 - 100

Dodatki

Dodatke lahko kupite ločeno ali pa niso na voljo, odvisno od regije.

Namestitev vložka za dojenčka glejte skico 101

Če potrebujete vložek za dojenčka, ga namestite kot je prikazano na skici 101.

Odstranitev sedežne blazine glejte skice 102 - 110

Če želite namestiti sedežno blazino, ponovite zgornje korake v obratnem vrstnem redu.

Nega in vzdrževanje

- ! Pokrov pladnja je primeren za pomivanje v pomivalnem stroju.
- ! Sedežno blazino lahko očistite z gobo in milnico. NE uporabljajte belila.
- ! Oprano sedežno blazino obesite, da jo posušite. NE dajajte je v sušilni stroj.
- ! Okvir stolčka očistite z vlažno krpo in blagim detergentom, nato pa s suho krpo odstranite vse sledi vlage na okvirju.
- ! Za čiščenje izdelka NE uporabljajte nerazredčenega nevtralnega detergenta, bencina ali drugega organskega topila. S tem lahko poškodujete izdelek
- ! Občasno preverite, če so na izdelku obrabljeni deli, strgan material ali šivi. Po potrebi jih zamenjajte.
- ! Če izdelka ne uporabljate dlje časa, ga postavite na mesto, do katerega vaš malček nima dostopa.



Joie™

Allison Baby UK Ltd,
Venture Point, Towers Business Park
Rugeley, Staffordshire, WS15 1UZ

NUNA International B.V.
Van der Valk Bourmanweg 178 C,
2352 JD Leiderdorp, The Netherlands

bring the kids™

Delite veselje na joiebaby.com

IM-000891A